

Luftverstärker
Luftschleier
Blasdüsen

Blasleisten
Zubehör

Spezialist und Hersteller
von wirtschaftlichen
Blasanwendungen



Treffen Sie uns auf  



03	Wer wir sind
06	Blasdüsen
08	Verbrauchsoptimierte Blasdüsen
10	Booster-Blasdüse
12	Zubehör
14	Flachstrahldüse
18	Flachstrahldüse mit 90° Winkel
20	Flachstrahldüse mit Steuerventil
22	Zylindrische Blasrohre
26	Verstellbares Rohr und Magnetfüße
28	Luftvorhänge
30	Einfacher Fluss
32	Doppelter Fluss
34	Runde Luftvorhänge
36	Ionisierende Luftvorhänge
38	Generator
39	Feldmessgerät
40	Befestigung für Luftvorhänge
44	Luftverstärker
50	Zubehör
52	Saugrohre Canne Candas
54	Maßgeschneiderte Entwicklung

HINWEIS : Die in diesem Datenblatt aufgeführten Messwerte wurden unter streng kontrollierten Laborbedingungen ermittelt. Bitte beachten Sie, dass in realen Industrieumgebungen abweichende Faktoren – insbesondere Druckschwankungen eines Kompressors – zu unterschiedlichen Ergebnissen führen können. Die angegebenen Werte dienen daher ausschließlich zu Informationszwecken. Um die optimale Leistung der NOVACOM-Luftverstärker zu gewährleisten, empfehlen wir die Verwendung eines Druckluftzufuhrschlauchs mit einem Mindestinnendurchmesser von 8 mm. Die Funktionsweise der Druckluft beruht auf dem Boyle-Mariotte-Gesetz, wonach das Produkt aus Druck und Volumen konstant bleibt ($P_1 \times V_1 = P_2 \times V_2$). In unserem Fall entspricht V_1 der Summe aus verbrauchter und angesaugter Luft. Dieses physikalische Prinzip erklärt die hohe Effizienz der NOVACOM-Luftverstärker bei gleichzeitig minimalem Druckluftverbrauch.

WER WIR SIND

NOVACOM ist ein französisches Unternehmen mit Sitz in der Nähe von Lille, im Herzen Europas. Seit über 30 Jahren entwickelt, produziert und optimiert es Komponenten für die Industrie und begleitet seine Kunden bei Projekten in Frankreich wie auch weltweit.

Das Unternehmen bietet ein umfassendes Spektrum an Lösungen: Standard- und kundenspezifische Sauggreifer, ein- oder mehrstufige Venturis, Anti-Verstopfungs-Venturis, pneumatische Fördersysteme, Verstärker und Blasdüsen, Greifköpfe, Membranen sowie zahlreiche technische Zubehörteile. Diese Vielfalt ermöglicht es, die Anforderungen zentraler Branchen wie der Lebensmittel-, Automobil-, Kosmetik-, Pharma- und Verpackungsindustrie zu erfüllen.

NOVACOM verfügt über ein eigenes, integriertes Konstruktionsbüro, das individuelle Lösungen entwickelt, die exakt auf anspruchsvollste Anwendungen zugeschnitten sind. Die enge Verbindung von Design, Entwicklung und Fertigung unter einem Dach gewährleistet zuverlässige, leistungsstarke und langlebige Produkte – und steigert zugleich die Effizienz der Produktionsprozesse.

Mit einem klaren Fokus auf Innovation schafft das Unternehmen fortlaufend neue Ansätze, um Energieeffizienz, Bedienkomfort und Sicherheit seiner Ausrüstungen zu optimieren. Diese Vision, verbunden mit jahrzehntelanger Erfahrung und starker lokaler Präsenz, macht NOVACOM zu einem vertrauenswürdigen Partner, der die Industrie in Frankreich und weltweit mit technischer Exzellenz und Leidenschaft begleitet.



DER COANDA-EFFEKT FÜR EFFIZIENTES BLASEN

Die Blasprodukte von **NOVACOM** nutzen den **Coanda-Effekt**, um den Einsatz von Druckluft optimal zu gestalten. Dieses physikalische Prinzip beruht auf der natürlichen Tendenz eines Luftstroms, einer gekrümmten Oberfläche zu folgen.

Wird dieser Effekt auf eine Düse oder einen Luftverstärker angewendet, kann eine große Menge Umgebungsluft angesaugt und mitgerissen werden – bei nur geringem Einsatz von Druckluft.

Dank dieser Technologie erzeugen die Indirektstrahldüsen und Luftverstärker der NOVACOM-Blasluftserie einen kraftvollen, breiten und gleichmäßigen Luftstrom. Dieser Luftstoß eignet sich **ideal zum Entfernen von Staub, Trocknen von Werkstücken, Kühlen von Oberflächen oder zum Fördern von Produkten entlang einer Produktionslinie.**

Der Coanda-Effekt trägt außerdem erheblich zur Reduzierung des Druckluftverbrauchs bei, wodurch Energiekosten und Anlagenverschleiß gesenkt werden. Durch die präzise Konstruktion und Fertigung unserer Komponenten wird zudem der Geräuschpegel deutlich gesenkt – bis zu **50 % leiser im Vergleich zu einem offenen Rohr** – was den akustischen Komfort für die Bediener spürbar verbessert.

Die NOVACOM-Lösungen, die auf dem **Coanda-Effekt basieren**, erfüllen die Anforderungen industrieller Umgebungen durch eine Kombination aus Leistung, Energieeffizienz und einfacher Integration. Dank der Kompatibilität mit zahlreichem Zubehör lassen sie sich flexibel an jede Anwendung anpassen.

NOVACOM VERFÜGT ZUDEM ÜBER VERSCHIEDENE PRODUKTIONSBEREICHE: ELASTOMERE UND THERMOPLASTE SOWIE MECHANISCHE FERTIGUNG.



NOVAGOM, ein Unternehmen der NOVACOM-Gruppe, entwickelt und fertigt Elastomerbauteile für industrielle Anwendungen. Dank umfassendem Know-how und moderner technischer Ausstattung verfügt das Unternehmen über mehrere Produktionseinheiten direkt am Standort der Gruppe. Die enge Zusammenarbeit mit dem Konstruktionsbüro und den NOVACOM-Experten gewährleistet einen effizienten Informationsfluss und kurze Reaktionszeiten.

NOVAGOM produziert Elastomerartikel für verschiedene Branchen und ist flexibel genug, um sowohl kleine Serien als auch große Produktionsmengen umzusetzen.

Die vollständige Integration aller Schritte – von der technischen Definition bis zur Fertigung – sichert hohe Qualität, Termintreue und Prozesskontrolle. Eine optimierte Lagerverwaltung gewährleistet konstante Verfügbarkeit und Servicekontinuität. NOVAGOM steht für Präzision, Flexibilität und Partnerschaft.

NOVAMECA, ein Unternehmen der NOVACOM-Gruppe, ist auf die Fertigung von mechanischen Präzisionsteilen für unterschiedlichste industrielle Anwendungen spezialisiert. Direkt am Standort der Gruppe angesiedelt, profitiert das Unternehmen von der unmittelbaren Nähe zum Konstruktionsbüro und den technischen Teams von NOVACOM – ein entscheidender Vorteil für reibungslose Zusammenarbeit und schnelle Umsetzung individueller Kundenanforderungen.

Mit modernsten Maschinenparks und leistungsstarken Produktionseinheiten fertigt NOVAMECA hochwertige Komponenten in kleinen wie großen Serien. Die konsequente Kontrolle der Fertigungsprozesse und der Einsatz innovativer Technologien gewährleisten konstante Qualität, Präzision und zuverlässige Lieferzeiten.

Die enge Synergie innerhalb der NOVACOM-Gruppe ermöglicht eine flexible Anpassung an spezifische Anforderungen und sichert eine nahtlose Produktionskontinuität. Eine optimierte Lager- und Beschaffungsorganisation garantiert zudem hohe Verfügbarkeit, schnelle Reaktionsfähigkeit und einen Service, der den hohen Erwartungen der Industrie in jeder Hinsicht gerecht wird.



Rundstrahldüsen



FUNKTIONSPRINZIP

Rundstrahldüsen nutzen den Coanda-Effekt: Ein geringer Druckluftstrom saugt Umgebungsluft an und erzeugt dadurch einen verstärkten Luftstrom. Diese Verstärkung sorgt für eine hohe Blaskraft bei Anwendungen wie Reinigung, Kühlung oder Ausstoß, während gleichzeitig der Druckluftverbrauch und der Geräuschpegel deutlich reduziert werden.

VORTEILE

Energieeffizienz: Deutliche Reduzierung des Druckluftverbrauchs. Geringere Geräuschentwicklung im Vergleich zu offenen Systemen. Einfache Wartung durch optimierte Konstruktion. Direkte Installation an Blaspistolen oder Produktionslinien. Kompaktes Format mit hoher Schubkraft, ideal für enge und anspruchsvolle Industrieumgebungen.

ANWENDUNGEN

Reinigung von Werkstücken, Entfernung von Rückständen auf verschiedenen Oberflächen. Gezielte Kühlung heißer Komponenten. Auswurf von Teilen in Produktionslinien. Geeignet für automatisierte Anlagen, Blasanwendungen vor Verpackung oder Schweißvorgängen. Ideal für industrielle Umgebungen mit schnellen und präzisen Arbeitsabläufen, ohne Änderungen am bestehenden Druckluftnetz.

Praxisbeispiel beim Kunden:
BS14-Düsenleiste zum Kühlen von Teilen
direkt am Ofenausgang



Durch eine **präzise geformte, enge Runddüse** lässt das Rundstrahldüsen geringe Mengen Druckluft ausströmen.

Der entweichende Luftstrom erreicht nahezu **Schallgeschwindigkeit** und erzeugt beim Austritt ein starkes Vakuum, das die umgebende Luft mitreißt.

So entsteht ein intensiver Blasstrom, der die **Blaskraft deutlich verstärkt** und gleichzeitig den **Druckluftverbrauch erheblich reduziert**.

Diese energieeffizienten Blasdüsen nutzen die Kraft der Druckluft für anspruchsvolle Aufgaben wie **Kühlen, Reinigen oder Ausstoßen von Teilen**.

Sie können sowohl an Blaspistolen als auch entlang von Förderbändern eingesetzt werden und erzielen selbst bei moderatem Luftverbrauch beachtliche Einsparungen.

Das bei diesen Düsen auftretende **Luftverstärkungsphänomen** bietet klare Vorteile in Bezug auf **Kosten und Leistung**:

Die Düsen verstärken den Luftstrom um das **25- bis 31-Fache**, erzeugen hohen Schub und benötigen dabei nur einen Bruchteil der Druckluft, die bei offenen Rohrsystemen erforderlich wäre.

VORTEILE

- Deutliche Reduzierung des Energieverbrauchs
- Verstärkung des Luftstroms bei gleichzeitiger Geräuschminderung
- Schnelle Amortisation der Investition
- Keine Verstopfung möglich
- Einhaltung aller relevanten Sicherheitsnormen

PRINZIPIKIZZE DER RUNDSTRAHLDÜSE

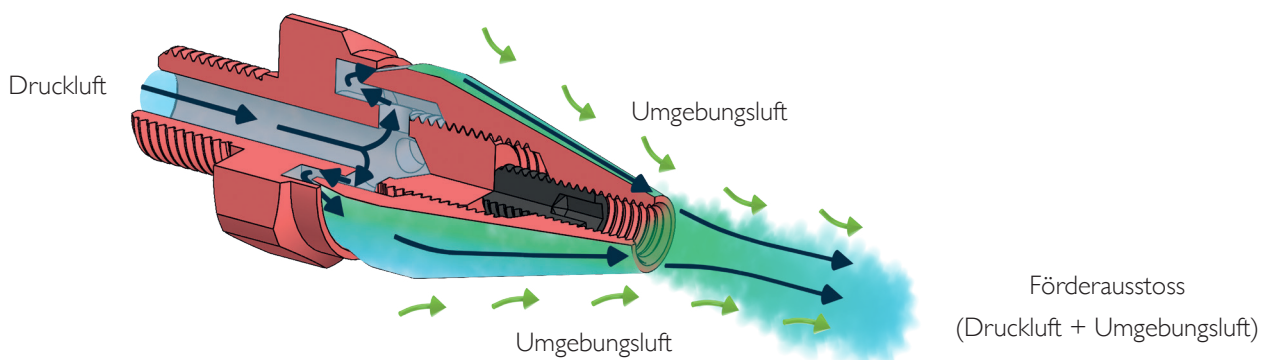

Verbrauchsoptimierte Blasdüsen

MIT INDIRECTEM STRAHL

Erzielen Sie eine bessere Blasleistung bei geringerem Druckluftverbrauch und sparen Sie Kosten. Reduzierung des Druckluftverbrauchs um bis zu 90 % je nach verwendetem Modell und Verringerung der Geräusentwicklung um bis zu 40 %.



REFERENZ	Druck (bar)	Luftverbrauch (l/min)	Blaskraft (N)		Lärm- pegel (dB)	Blasluft (l/min)	An- schluss	Ge- wicht (g)	Maximale Betriebs- tempera- tur
			bei 150mm	bei 450mm					
BS 18	6	600	7,5	6,9	88	4080	Stecker G1/8"	Aluminium : 15 Edelstahl 316L : 45	Aluminium : 150°C Edelstahl 316L: 450°C
BS 14		840	7,5	6,6	90	4070	Stecker G1/4"	Aluminium : 19 Edelstahl 316L : 50	
BS 14-2		1430	17,6	17,6	90	5720	Stecker G1/4"	Aluminium : 25 Edelstahl 316L : 80	
BS FI4		840	7,5	6,6	90	4070	Buchse G1/4"	Aluminium : 16	
BS 38		1650	18	16,3	90	6115	Stecker G3/8"	Aluminium : 100 Edelstahl 316L : 300	
BS 12		3500	31,3	25,5	95	7360	Stecker G1/2"	Aluminium : 130 Edelstahl 316L : 390	
BS 18 PM		360	4,1	3,9	86	2800	Stecker G1/8"	Messing : 11 Edelstahl 316L : 10	
BS C		360	4,1	3,9	85	2790	Kanüle Ø7,5mm	Messing : 9	

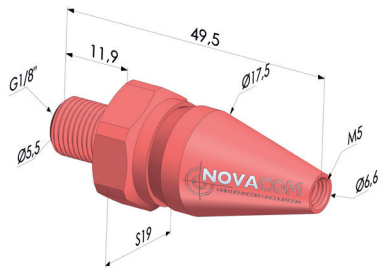

BS 18 ■ Eloxiertes Aluminium
BS 18 ACI ■ Edelstahl 316L

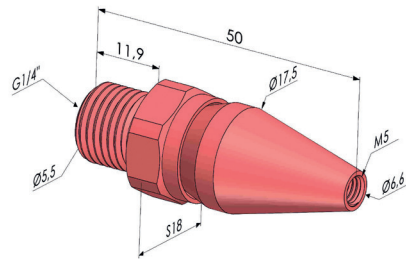

BS 14 ■ Eloxiertes Aluminium
BS 14 ACI ■ Edelstahl 316L

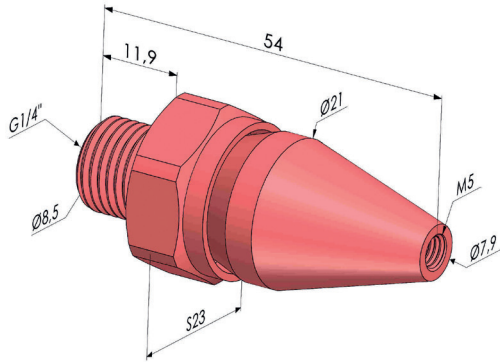

BS 14-2 ■ Eloxiertes Aluminium
BS 14-2 ACI ■ Edelstahl 316L

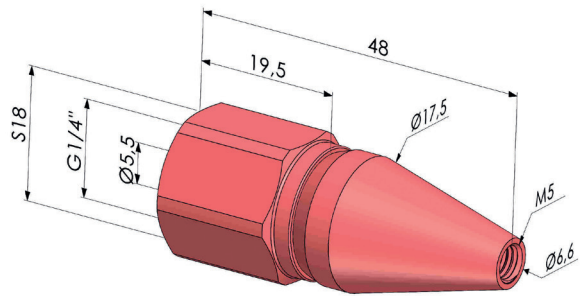

BS F14 ■ Eloxiertes Aluminium

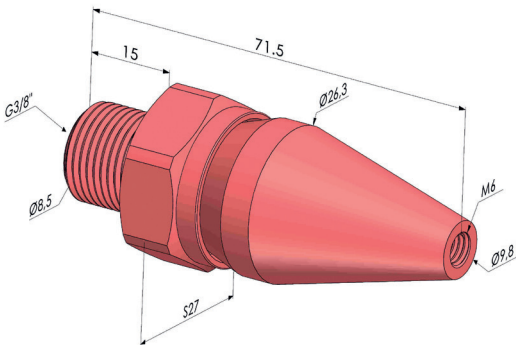

BS 38 ■ Eloxiertes Aluminium
BS 38 ACI ■ Edelstahl 316L

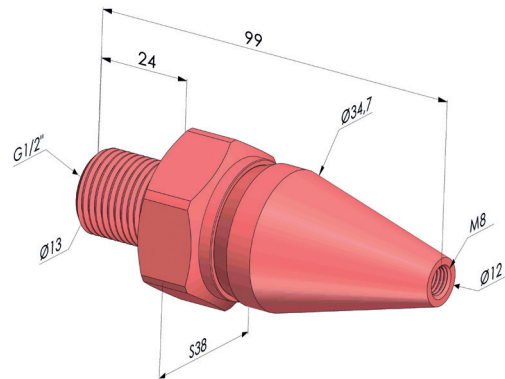

BS 12 ■ Messing
BS 12 ACI ■ Edelstahl 316L

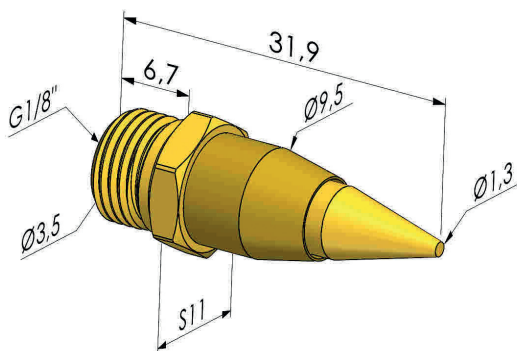

BS 18PM ■ Messing
BS 18PM ACI ■ Edelstahl 316L

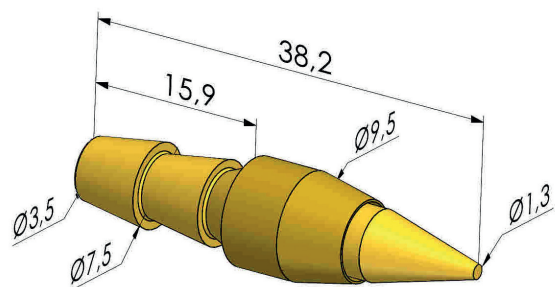

BS C ■ Messing

Booster-Blasdüse



MIT DIREKTEM STRAHL

Ohne Änderungen an Ihrem Druckluftnetz erzielen Sie eine deutliche Steigerung der Blastleistung, die unerlässlich ist, um die Produktivität zu erhöhen. Je nach gewähltem Modell ist eine Erhöhung der Blastleistung von bis zu 25 % möglich!

REFERENZ	Druck (bar)	Luftverbrauch (l/min)	Blaskraft (N)		Lärmpegel (dB)	Blasluft (l/min)	Anschluss	Gewicht (g)	Maximale Betriebstemperatur
			bei 150mm	bei 450mm					
BS 18 PC	6	150	1,2	0,7	64	1140	Stecker G1/8"	Messing : 7 Edelstahl 316L : 7	Messing : 200°C
BS 5 F14		525	5	4,3	70	3270	Buchse G1/4"	Aluminium : 9 Edelstahl 316L : 25	Aluminium : 150°C
BS 9 F12		970	12,1	10,5	81	4720	Buchse G1/2"	Aluminium : 12 Edelstahl 316L : 28	Edelstahl 316L : 450°C

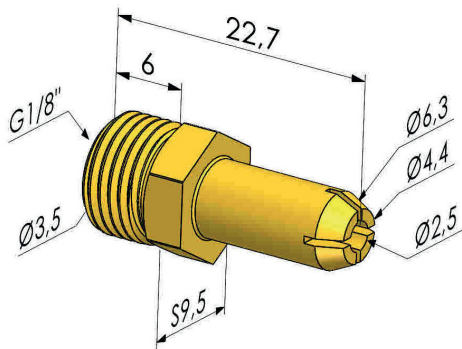

BS 18 PC ■ Messing
BS 18 PC ACI ■ Edelstahl 316L

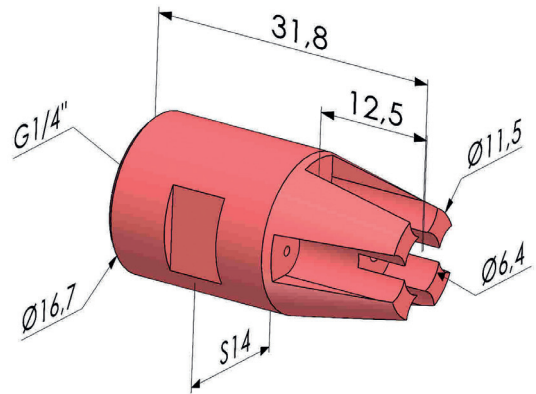

BS 5 F14 ■ Eloxiertes Aluminium
BS 5 F14 ACI ■ Edelstahl 316L

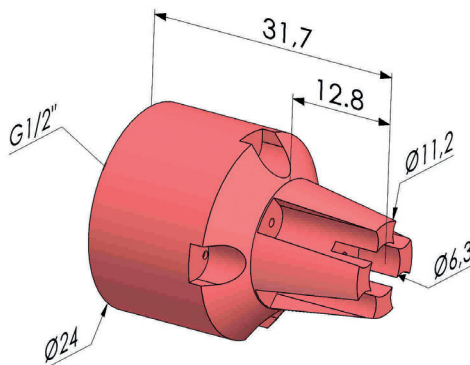

BS 9 F12 ■ Eloxiertes Aluminium
BS 9 F12 ACI ■ Edelstahl 316L

Booster-Blasdüse



Anwendung in den Anlagen des Kunden:
Blasdüsen BS 5 F14 für die Vortrocknung vor der
Rohrmarkierung.

Günstige Blasdüse Zubehör und Verstärker

EINE EINFACHE UND SCHNELLE VERBINDUNG

Die **Flansche der BS-BDF-Serie** wurden speziell entwickelt, um die Rundstrahldüsen der BS-Serie optimal zu ergänzen und eine **einfache, flexible Montagelösung** zu bieten.

Durch ihr durchdachtes Design ermöglichen sie eine schnelle, sichere und präzise Installation einer oder mehrerer Düsen – und lassen sich mühelos an unterschiedliche Blaskonfigurationen anpassen.

Das Set wird mit **komplettem Befestigungsmaterial** (Schrauben, Unterlegscheiben und Muttern) geliefert, was die Montage erleichtert und die Inbetriebnahmezeit deutlich verkürzt.

Diese Lösung erfüllt die Anforderungen anspruchsvoller Industrieumgebungen, in denen **Geschwindigkeit, Zuverlässigkeit und Flexibilität** entscheidend sind – und bietet zugleich ein hervorragendes **Preis-Leistungs-Verhältnis**.

REFERENZ	Material	Kompatible Blasdüsen			Gewicht (g)	
BS 18 BDF	Eloxiertes Aluminium	BS 18	BS 18 PM	BS 18 PC	5	
BS 18 BDF ACI	Edelstahl 316L	BS 18 ACI	BS 18 PM ACI	BS 18 PC ACI	14	
BS 14 BDF	Eloxiertes Aluminium	BS F14	BS F14	BS 5 F 14	4	
BS 14 BDF ACI	Edelstahl 316L	BS 14 ACI		BS 5 F 14 ACI	13	
BS 14-2 BDF	Eloxiertes Aluminium	BS 14-2	BJP 14 32	BJP 14 52	BJP 14PS	7
		BJP 14 72	BJP 90 14 32	BJP 90 14 52	BJP 90 14 72	
BS 14-2 BDF ACI	Edelstahl 316L	BS 14-2 ACI	BJP 14 32 ACI	BJP 14 52 ACI		21
		BJP 14 72 ACI	BJP 90 14 32 ACI	BJP 90 14 52 ACI	BJP 90 14 72 ACI	
BS 38 BDF	Eloxiertes Aluminium	BS 38			7	
		BJP 38 102	BJP 38 152	BJP 38 202		
		BJP 90 38 102	BJP 90 38 152	BJP 90 38 202		
BS 38 BDF ACI	Edelstahl 316L	BS 38 ACI			22	
		BJP 38 102 ACI	BJP 38 152 ACI	BJP 38 202 ACI		
		BJP 90 38 102 ACI	BJP 90 38 152 ACI	BJP 90 38 202 ACI		
BS 12 BDF	Eloxiertes Aluminium	BS 12	BS 9 F12		12	
BS 12 BDF ACI	Edelstahl 316L	BS 12 ACI	BS 9 F12 ACI		33	

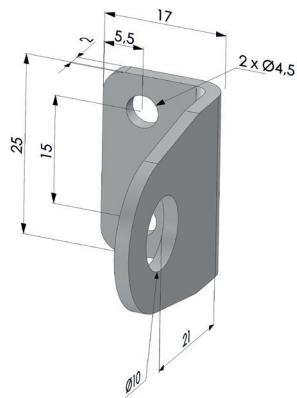

BS 18 BDF ■ Eloxiertes Aluminium
BS 18 BDF ACI ■ Edelstahl 316L

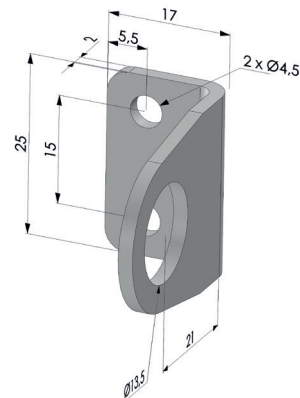

BS 14 BDF ■ Eloxiertes Aluminium
BS 14 BDF ACI ■ Edelstahl 316L

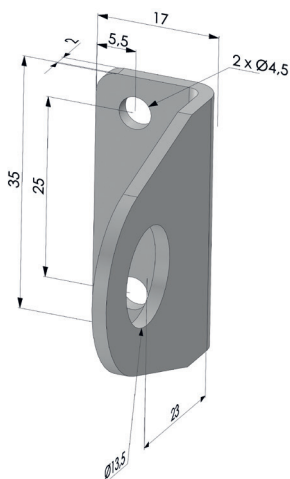

BS 14-2 BDF ■ Eloxiertes Aluminium
BS 14-2 BDF ACI ■ Edelstahl 316L

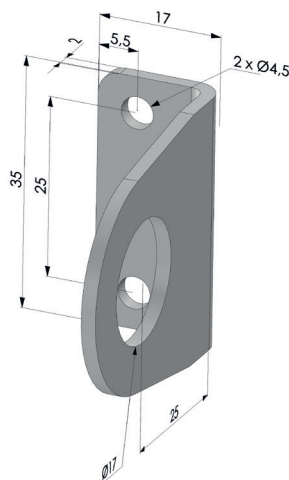

BS 38 BDF ■ Eloxiertes Aluminium
BS 38 BDF ACI ■ Edelstahl 316L

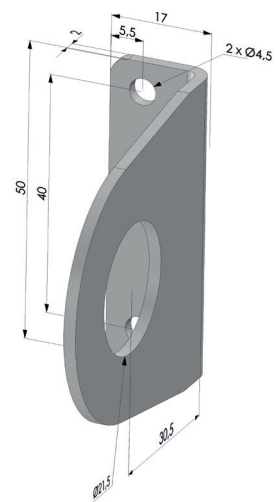

BS 12 BDF ■ Eloxiertes Aluminium
BS 12 BDF ACI ■ Edelstahl 316L

Alle Flansche werden geliefert mit:
 - 2 Zylinderschrauben **M4 x 30**
 - 4 Unterlegscheiben **M4**
 - 2 selbstsichernden Muttern **M4**

Flachdüse

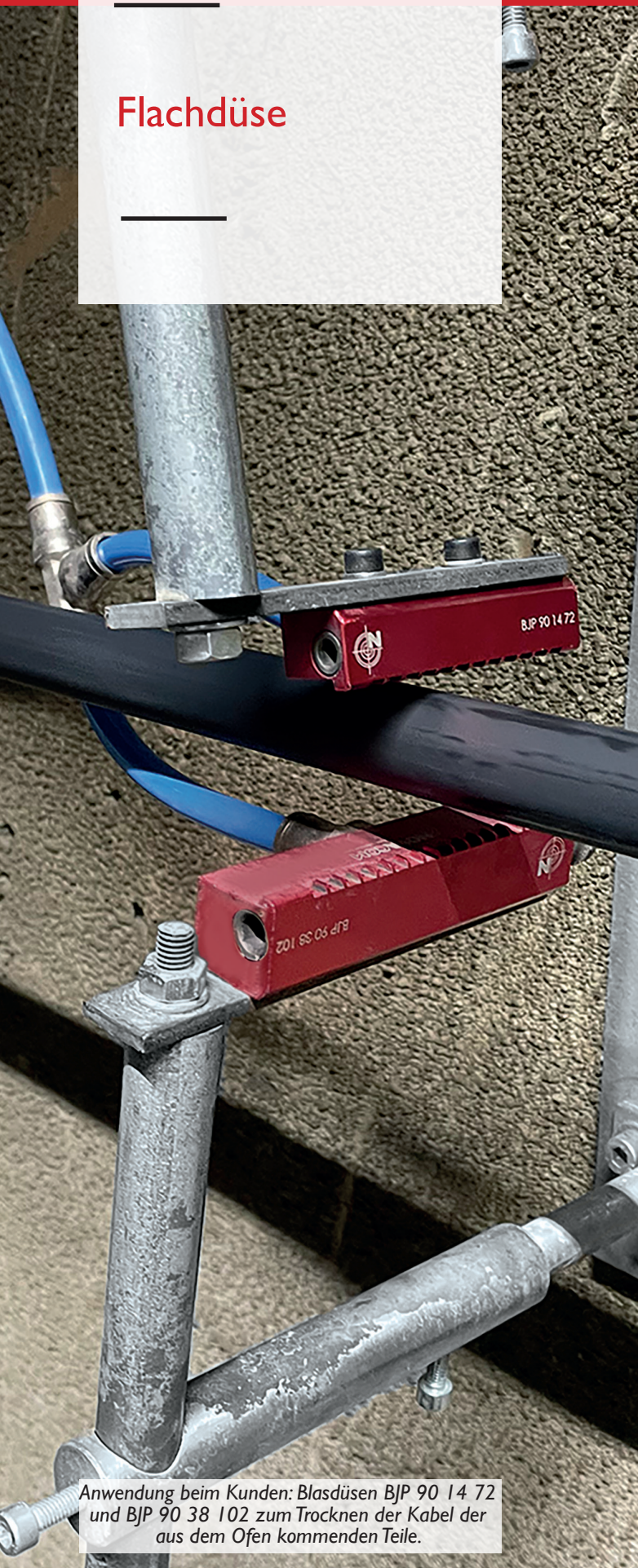

Anwendung beim Kunden: Blasdüsen BJP 90 14 72 und BJP 90 38 102 zum Trocknen der Kabel der aus dem Ofen kommenden Teile.

FUNKTIONSWEISE

Flachdüsen wurden speziell für Anwendungen entwickelt, die einen flachen, konzentrierten Luftstrom erfordern.

Sie erzeugen einen kraftvollen, gleichmäßigen Luftstrom bei geringem Druckluftverbrauch und ermöglichen so eine effiziente Nutzung der Energie bei gleichzeitig hoher Blasleistung.

Die Düsen können einzeln, an Ausblaspistolen angepasst oder auf einer Blasleiste montiert werden – je nach Bedarf und Anwendung.

Typische Anwendungsbereiche:

- Ausblasen von Elementen aus Formen oder Pressen
- Entfernen von Schmutz, Staub oder Ablagerungen
- Reinigen von Teilen vor dem Lackieren
- Kühlen von extrudierten oder geformten Komponenten
- Reinigen oder Kühlen von Metall-, Kunststoff- und Papierbändern
- Behandlung von Produkten, die auf Förderbändern transportiert werden
- Reinigen oder Kühlen von Elementen, die auf **Förderbändern** transportiert werden

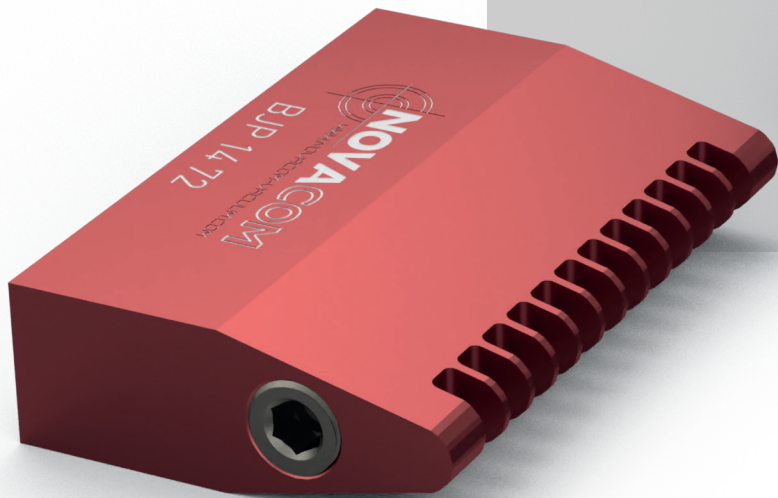

Die eintretende Druckluft erzeugt einen konstanten und gleichmäßigen Luftstrom, der mit hoher Geschwindigkeit aus den Austrittsöffnungen ausgestoßen wird.

Dank des Coanda-Effekts, einer Besonderheit der Fluidmechanik, wird Umgebungsluft an den Lamellen angesaugt, wodurch der anfängliche Luftstrom verstärkt wird.

PRINZIPSCHEMA DER FLACHSTRAHLDÜSE

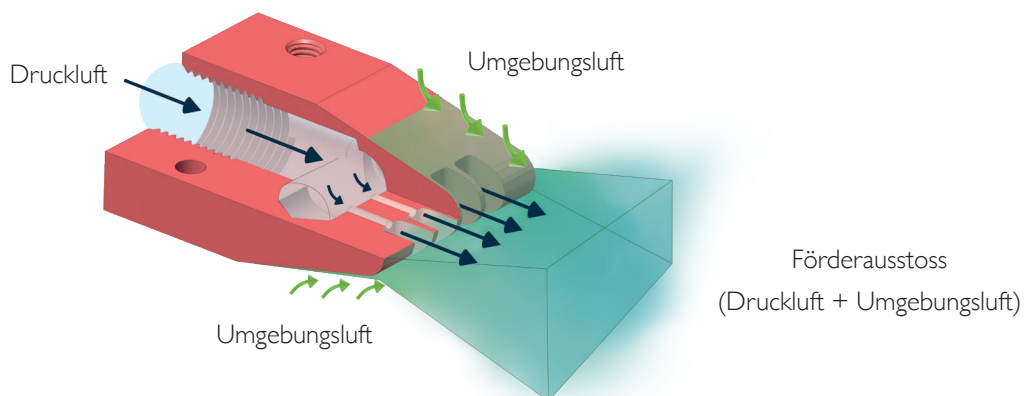

Flachstrahldüse

FUNKTIONSWEISE DES LUFTSTROMS

Die eintretende Druckluft erzeugt einen konstanten, gleichmäßigen Luftstrom, der mit hoher Geschwindigkeit aus den Austrittsöffnungen austritt.

Durch den Coandă-Effekt – ein Prinzip der **Fluidmechanik** wird zusätzliche **Umgebungsluft** an den Lamellen angesaugt, wodurch der ursprüngliche Luftstrom verstärkt und die Blaslleistung deutlich erhöht wird.



REFERENZ	Druck (bar)	Luftverbrauch (l/min)	Blaskraft (N)		Lärmpegel (dB)	Blasluft (l/min)	Anschluss	Gewicht (g)	Maximale Betriebstemperatur
			bei 150mm	bei 450mm					
BJP 14 32	6	420	5,5	4,2	70	3050	Buchse G1/4"	Aluminium : 35 / Edelstahl 316L : 130	Aluminium : 150°C / Edelstahl 316L : 450°C
BJP 14 52		800	9	7	88	5370	Buchse G1/4"	Aluminium : 56 / Edelstahl 316L : 225	
BJP 14 72		1200	12,5	11,2	73	6050	Buchse G1/4"	Aluminium : 110 / Edelstahl 316L : 320	
BJP 16		1000	11,5	11	70	4800	Buchse G1/4"	Aluminium : 162 / Edelstahl 316L : 465	
BJP 17		1050	11,5	11	70	4910	Buchse G1/4"	Aluminium : 160 / Edelstahl 316L : 460	
BJP 38 102		1800	17,1	13	74	6300	Buchse G3/8"	Aluminium : 190 / Edelstahl 316L : 544	
BJP 38 152		1970	22	20	72	6420	Buchse G3/8"	Aluminium : 289 / Edelstahl 316L : 820	
BJP 38 202		2240	34	32,4	72	6600	Buchse G3/8"	Aluminium : 383 / Edelstahl 316L : 1098	

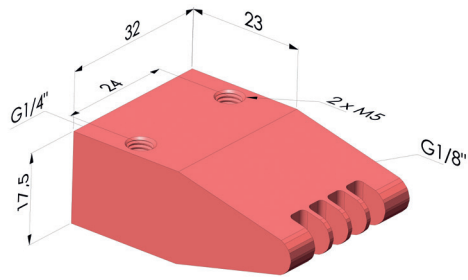

BJP 14 32 ■ Eloxiertes Aluminium
BJP 14 32 ACI ■ Edelstahl 316L

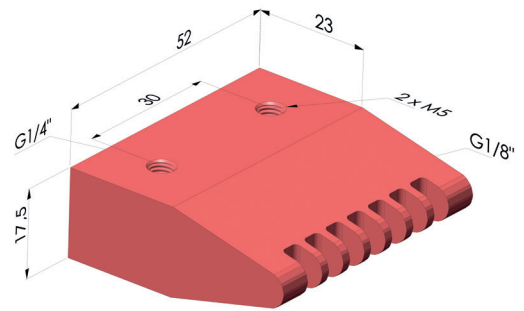

BJP 14 52 ■ Eloxiertes Aluminium
BJP 14 52 ACI ■ Edelstahl 316L

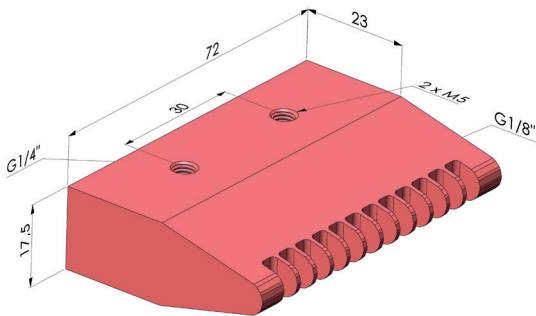

BJP 14 72 ■ Eloxiertes Aluminium
BJP 14 72 ACI ■ Edelstahl 316L

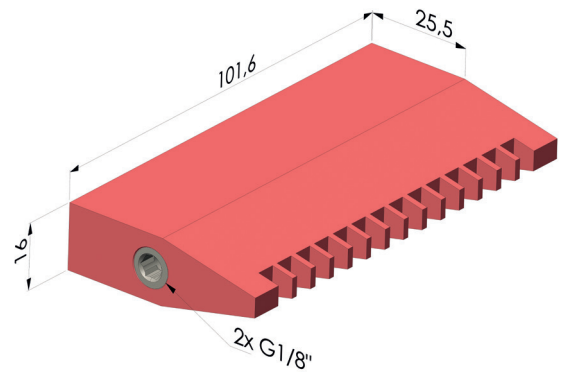

BJP 16 ■ Eloxiertes Aluminium
BJP 16 ACI ■ Edelstahl 316L

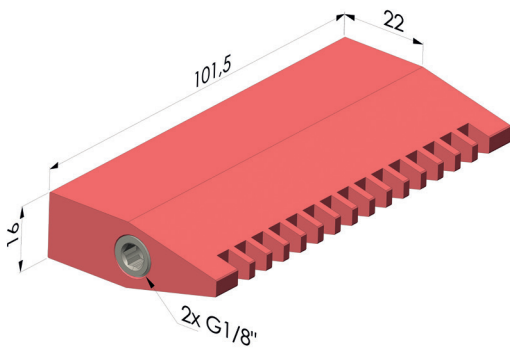

BS 17 ■ Eloxiertes Aluminium
BS 17 ACI ■ Edelstahl 316L

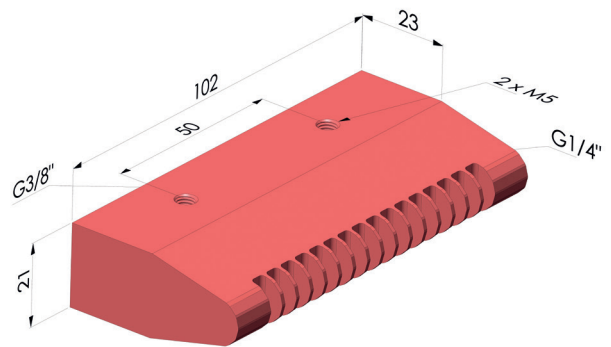

BJP 38 102 ■ Eloxiertes Aluminium
BJP 38 102 ACI ■ Edelstahl 316L

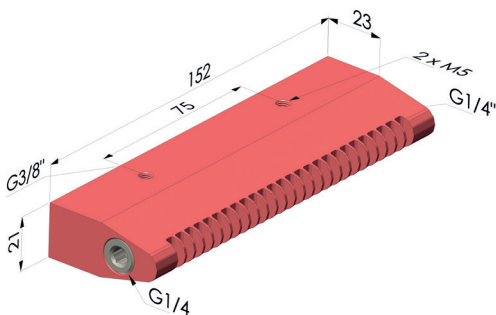

BJP 38 152 ■ Eloxiertes Aluminium
BJP 38 152 ACI ■ Edelstahl 316L

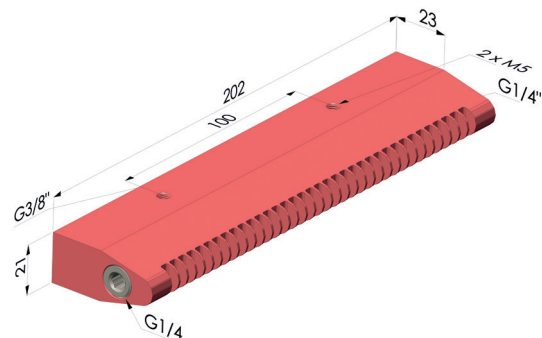

BJP 38 202 ■ Eloxiertes Aluminium
BJP 38 202 ACI ■ Edelstahl 316L

Flachdüse 90°

FLACHDÜSE 90°

Die **90°-Flachstrahldüsen** zeichnen sich durch eine **kompakte Bauform** aus und bieten im Vergleich zu herkömmlichen Flachstrahldüsen eine besonders platzsparende Lösung.

Ausgestattet mit zwei M5-Befestigungen erzeugen sie eine hohe **Blaskraft auf engem Raum** – ideal für

Anwendungen, bei denen Leistung und Präzision trotz begrenztem Platzbedarf gefragt sind.

Die Düsen können **einzel eingesetzt**, an Blaspistolen angebracht oder auf einem Schwenkrohr montiert werden, was maximale Flexibilität und einfache Integration in bestehende Systeme ermöglicht.



REFERENZ	Druck (bar)	Luftverbrauch (l/min)	Blaskraft (N)		Lärmpegel (dB)	Blasluft (l/min)	Anschluss	Gewicht (g)	Maximale Betriebstemperatur
			bei 150mm	bei 450mm					
BJP 90 18 24	6	630	6	6	76	4050	Buchse G1/8"	Aluminium : 13 / Edelstahl 316L : 38	Aluminium : 150°C / Edelstahl 316L : 450°C
BJP 90 M18 24		630	6	6	76	4050	Stecker G1/8"	Aluminium : 13 / Edelstahl 316L : 38	
BJP 90 14 32		420	5,5	4,2	70	3050	Buchse G1/4"	Aluminium : 23 / Edelstahl 316L : 62,5	
BJP 90 14 52		850	9	7	72	5270	Buchse G1/4"	Aluminium : 39 / Edelstahl 316L : 109	
BJP 90 14 72		1150	12,5	11,2	73	5960	Buchse G1/4"	Aluminium : 54 / Edelstahl 316L : 155	
BJP 90 38 102		1720	17,1	13	74	6250	Buchse G3/8"	Aluminium : 104 / Edelstahl 316L : 315	
BJP 90 38 152		1895	22	20	72	6290	Buchse G3/8"	Aluminium : 173,5 / Edelstahl 316L : 480	
BJP 90 38 202		2090	34	32,4	70	3050	Buchse G3/8"	Aluminium : 228 / Edelstahl 316L : 641	

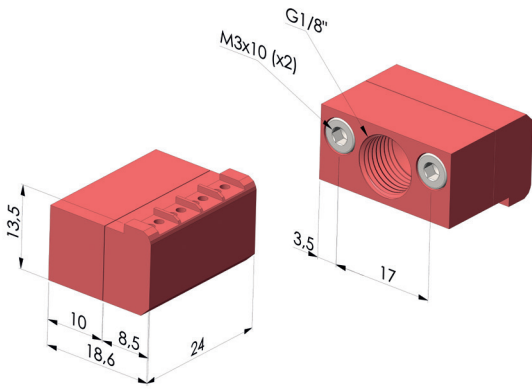

BJP 90 I8 24 ■ Eloxiertes Aluminium
BJP 90 I8 24 ACI ■ Edelstahl 316L

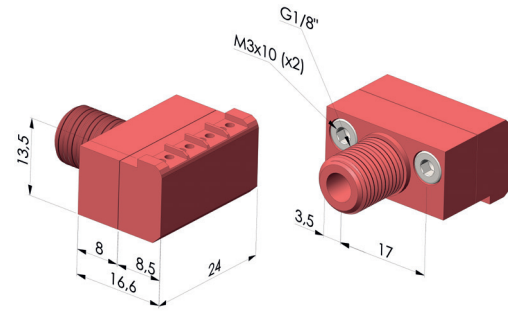

BJP 90 MI8 24 ■ Eloxiertes Aluminium
BJP 90 MI8 24 ACI ■ Edelstahl 316L

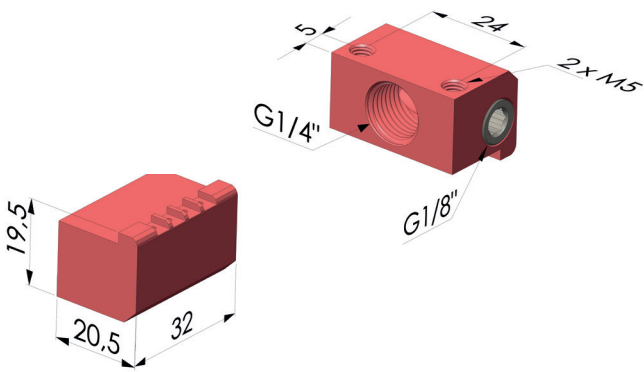

BJP 90 I4 32 ■ Eloxiertes Aluminium
BJP 90 I4 32 ACI ■ Edelstahl 316L

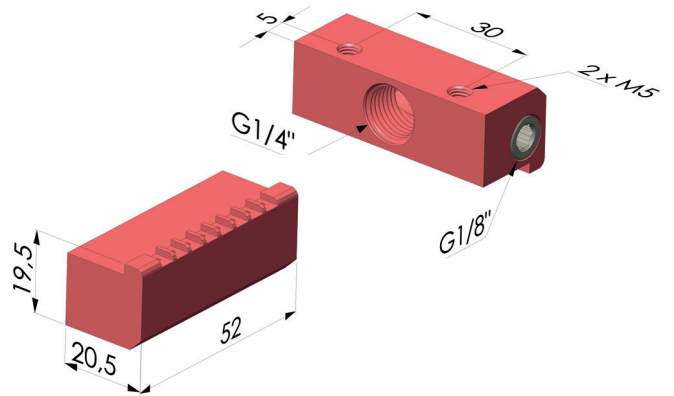

BJP 90 I4 52 ■ Eloxiertes Aluminium
BJP 90 I4 52 ACI ■ Edelstahl 316L

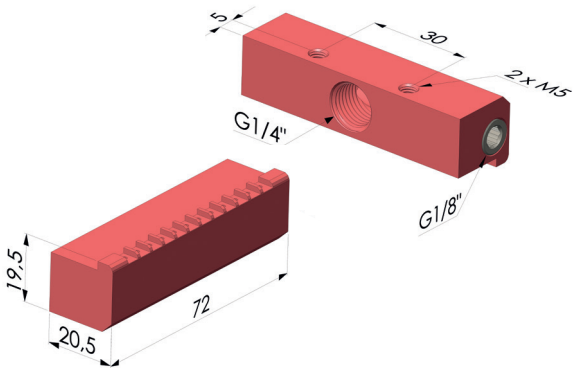

BJP 90 I4 72 ■ Eloxiertes Aluminium
BJP 90 I4 72 ACI ■ Edelstahl 316L

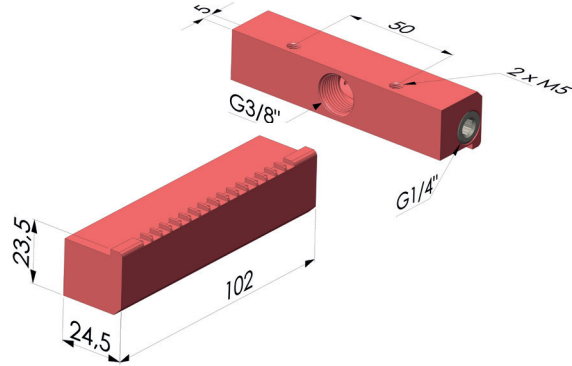

BJP 90 38 I02 ■ Eloxiertes Aluminium
BJP 90 38 I02 ACI ■ Edelstahl 316L

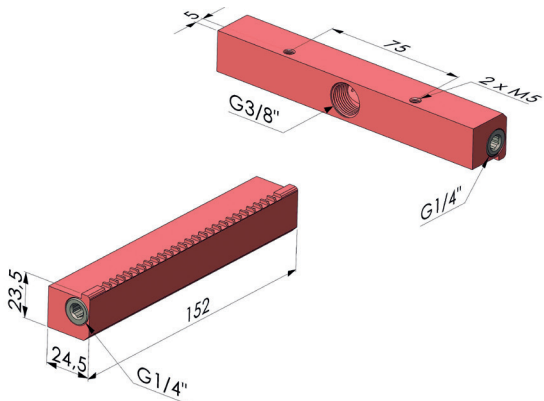

BJP 90 38 I52 ■ Eloxiertes Aluminium
BJP 90 38 I52 ACI ■ Edelstahl 316L

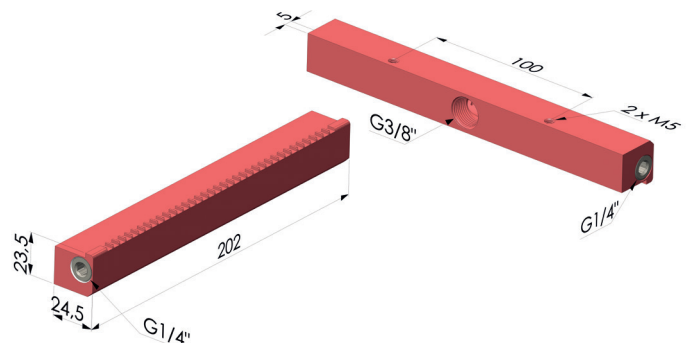

BJP 90 38 202 ■ Eloxiertes Aluminium
BJP 90 38 202 ACI ■ Edelstahl 316L

Vorteile der Verwendung einer Blasdüse



STEUERBARE FLACHSTRAHL-BLASDÜSEN VON NOVACOM

Die steuerbaren Flachstrahl-Blasdüsen von NOVACOM optimieren den Druckluftverbrauch bei unterschiedlichsten industriellen Anwendungen.

Sie erzeugen einen **breiten, gleichmäßigen Luftstrahl**, der sich ideal zum Kühlen, Reinigen oder Ausblasen von Werkstücken und großen Flächen eignet.

Durch den Coandă-Effekt – ein Prinzip der **Strömungsmechanik** – wird die Blaskraft zusätzlich verstärkt, was eine höhere Leistung bei geringerem Energieeinsatz ermöglicht.

Ausgestattet mit einem **24V-Magnetventil** und einem **M8-3-poligen Anschluss** verbrauchen diese Düsen Druckluft nur bei Bedarf, wodurch der Energieverbrauch erheblich reduziert wird. Ihr kompaktes Design erleichtert zudem die Integration in bestehende Produktionslinien.

Dank der integrierten Steuerung bieten die Düsen **mehr Flexibilität und Kontrolle**, verkürzen Zykluszeiten, vereinfachen die Wartung und erhöhen die **Systemzuverlässigkeit**. Zudem wird das Geräuschniveau deutlich reduziert, da keine ungenutzte Druckluft entweicht – ein klarer Vorteil für Effizienz und Arbeitskomfort.

REFERENZ	Druck (bar)	Luftverbrauch (l/min)	Blaskraft (N)		Lärmpegel (dB)	Blasluft (l/min)	Anschluss	Gewicht (g)	Maximale Betriebstemperatur
			bei 150mm	bei 450mm					
BJP 14 72 EV	6	990	11,5	10,2	73	5875	Stecker G1/4"	Aluminium : 121	Aluminium : 60°C
BJP 38 102 EV		1130	17,1	13	74	6250	Buchse G3/8"	Aluminium : 185	
BJP 90 14 72 EV		970	11,5	10,3	73	5730	Buchse G1/4"	Aluminium : 95	
BJP 90 38 102 EV		1050	17,1	13	74	6250	Buchse G3/8"	Aluminium : 153	

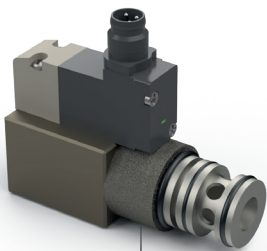

TECHNISCHE INFORMATIONEN MAGNETVENTIL

REFERENZ	Medium	Max. Betriebsdruck (bar)	Betriebs-temperatur (°C)	Durchfluss bei 6 bar mit $\Delta p = 1$ (NI / min)	Gewicht (g)	Verfügbare Spannung	Anschlussart	Anzahl der Zyklen	Schaltzeit	
									beim Einschalten	beim Ausschalten
EV 24 VDC 1,2W	Gefilterte und geölte Druckluft	7	von -10 bis +60 °C	700	18	24VDC	PLUG IN M8 3 PIN - IP65 - Gewindeanschluss	50.000.000	12 ms	35 ms

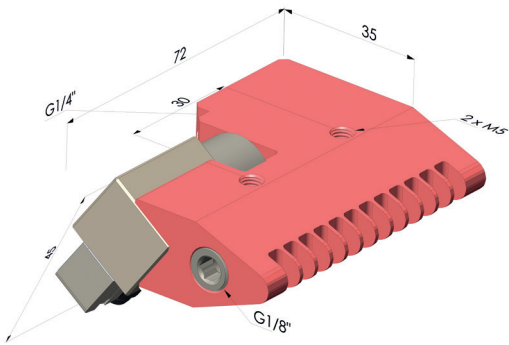

BJP 14 72 EV ■ Eloxiertes Aluminium

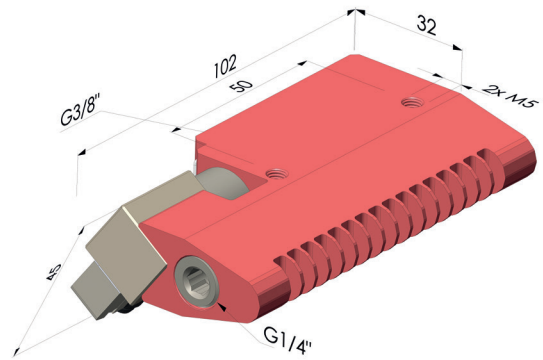

BJP 38 102 EV ■ Eloxiertes Aluminium

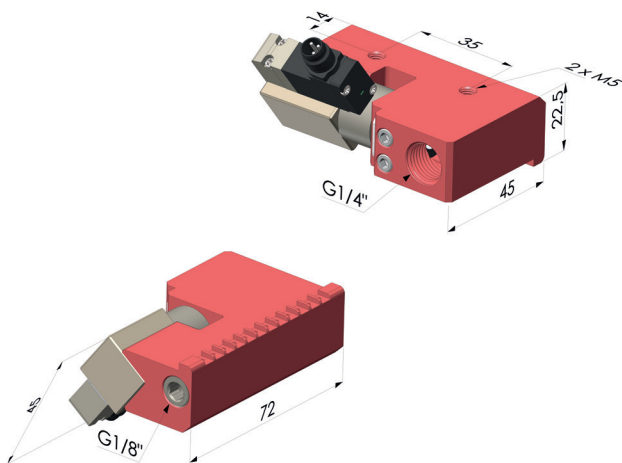

BJP 90 14 72 EV ■ Eloxiertes Aluminium

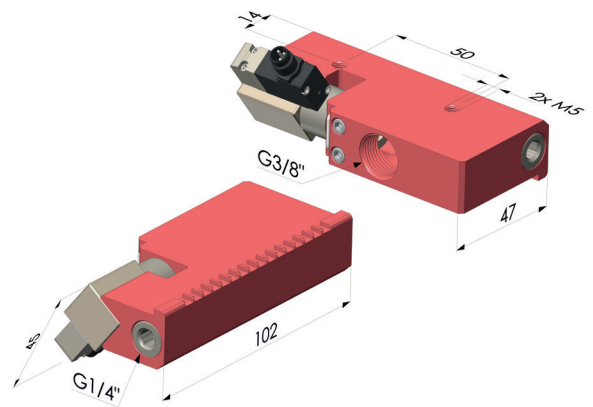

BJP 90 38 102 EV ■ Eloxiertes Aluminium

Zylindrische Blasrohre

DRUCKLUFTSCHIENEN

NOVACOM-Druckluftschiene können individuell an Ihre Anwendung und die zu bearbeitende Arbeitsfläche angepasst werden. Alle NOVACOM-Blasdüsen lassen sich problemlos auf dem **zylindrischen Profil TDC BS** mit **2, 3, 4 oder 6 Ausgängen** montieren. Die Blasrohre der Serie TDC BS sind wahlweise aus Aluminium oder Edelstahl 316L erhältlich und kombinierbar in zahlreichen Varianten –

für maximale Flexibilität und passgenaue Lösungen. Ob Standardkonfiguration oder Sonderanfertigung – NOVACOM bietet Ihnen eine langlebige, effiziente und präzise Lösung, die optimal auf Ihre Produktionsanforderungen abgestimmt ist. Für spezifische Anpassungen und individuelle Kombinationen **kontaktieren Sie uns gerne**.

STÄRKE

- Starke Blasleistung.
- Gleichmäßiger Luftstrom.

- Einfach zu installieren.
- Druckluftersparung vor Ort und Geräuschreduzierung.

BESTIMMEN SIE IHRE ARTIKELNUMMER

1. Serie	2. Anzahl der Düsen	3. Blasdüsen	4. Materialien	BSP. Zylindrischer Rohrtyp
TDC BS	2	BS 14	/ Eloxiertes Aluminium	TDC BS 3 BJP 90 52 A
	3	BJP 14 52	A Edelstahl 316L	...
	4	BJP 90 14 52		
	6	...		

Beispiel :

Standard-Abblasleiste mit 4 Rundstrahldüsen BS 14

Beispiel :

Standard-Abblasleiste mit 6 Flachstrahldüsen BJP 14 52 ACI

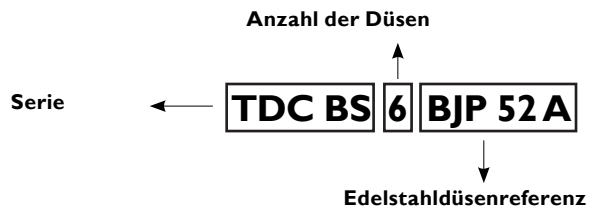
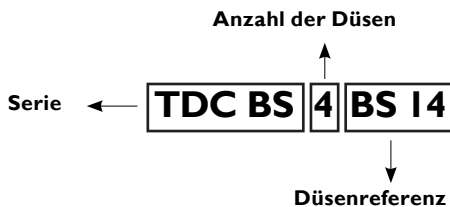

TECHNISCHE INFORMATIONEN

Spezifikationen

MATERIALIEN	Aluminium oder Edelstahl 316L
--------------------	-------------------------------

Es gibt viele mögliche Kombinationen, bitte kontaktieren Sie uns.

ANWENDUNGEN

- Auswurf von Form- oder Pressteilen.
- Entfernung von Schmutz und verschiedenen Rückständen.
- Reinigung von Teilen vor dem Lackieren.
- Kühlung von extrudierten/gegossenen Teilen.
- Reinigung oder Kühlung von Metall- oder Kunststoffbändern und Papierrollen.
- Reinigung oder Kühlung von auf Förderbändern transportierten Elementen.

ERGÄNZENDE TEILE

Magnetplatten*

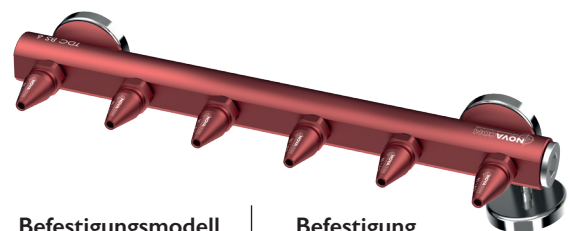

Befestigungsmodell	Befestigung
PM 35757	Schraube M6

*Unsere Magnetplatten finden Sie auf S. 41

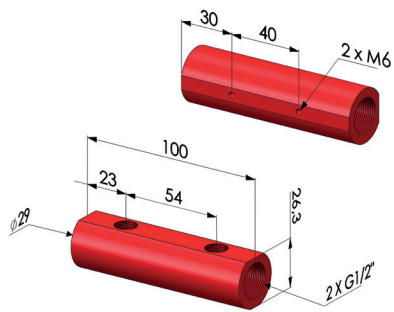

TDC BS 2 ■ Eloxiertes Aluminium
TDC BS 2 ACI ■ Edelstahl 316L

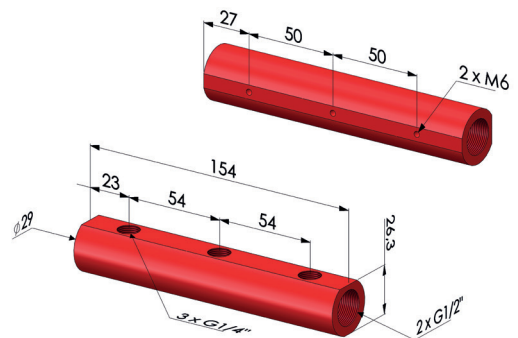

TDC BS 3 ■ Eloxiertes Aluminium
TDC BS 3 ACI ■ Edelstahl 316L

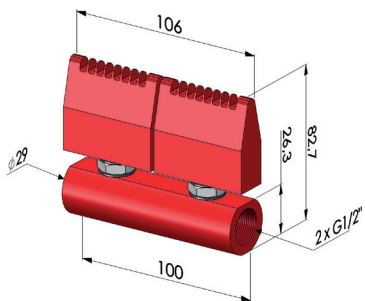

TDC BS 2 BJP 52 ■ Eloxiertes Aluminium
TDC BS 2 BJP 52 A ■ Edelstahl 316L

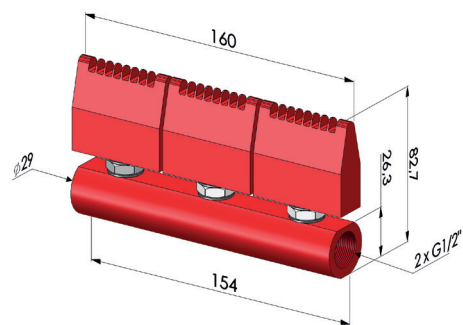

TDC BS 3 BJP 52 ■ Eloxiertes Aluminium
TDC BS 3 BJP 52 A ■ Edelstahl 316L

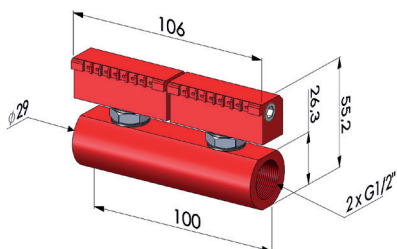

TDC BS 2 BJP 90 52 ■ Eloxiertes Aluminium
TDC BS 2 BJP 90 52 A ■ Edelstahl 316L

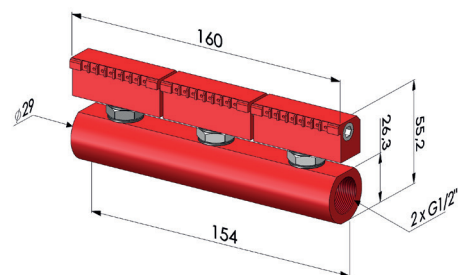

TDC BS 3 BJP 90 52 ■ Eloxiertes Aluminium
TDC BS 3 BJP 90 52 A ■ Edelstahl 316L

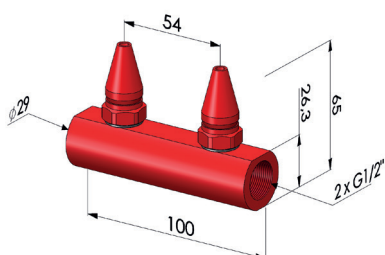

TDC BS 2 BS 14 ■ Eloxiertes Aluminium
TDC BS 2 BS 14 A ■ Edelstahl 316L

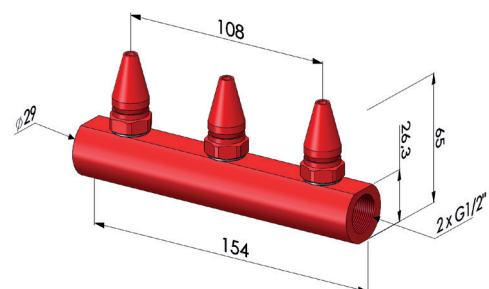

TDC BS 3 BS 14 ■ Eloxiertes Aluminium
TDC BS 3 BS 14 A ■ Edelstahl 316L

Zylindrische Blasrampe

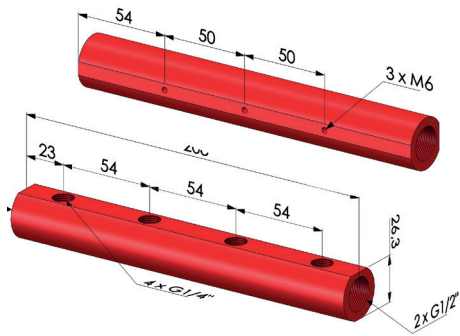

TDC BS 4 ■ Eloxiertes Aluminium
TDC BS 4 ACI ■ Edelstahl 316L

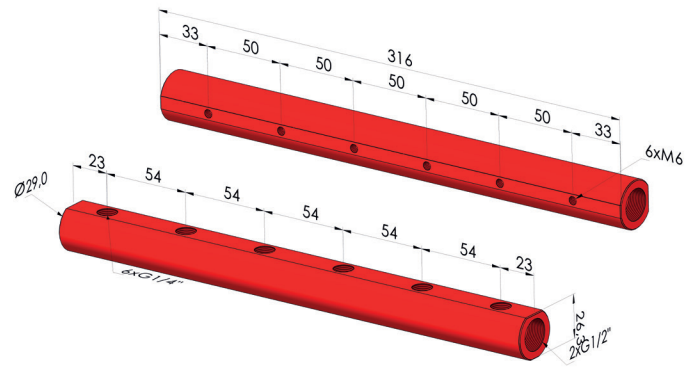

TDC BS 6 ■ Eloxiertes Aluminium
TDC BS 6 ACI ■ Edelstahl 316L

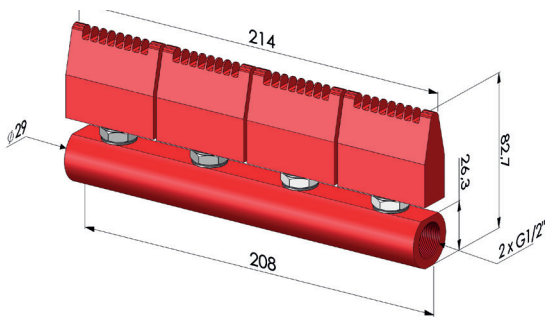

TDC BS 4 BJP 52 ■ Eloxiertes Aluminium
TDC BS 4 BJP 52 A ■ Edelstahl 316L

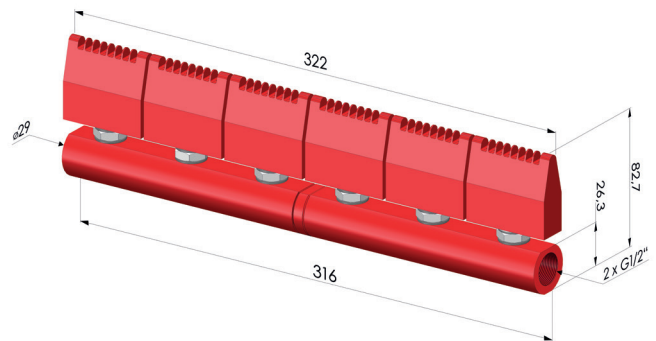

TDC BS 6 BJP 52 ■ Eloxiertes Aluminium
TDC BS 6 BJP 52 A ■ Edelstahl 316L

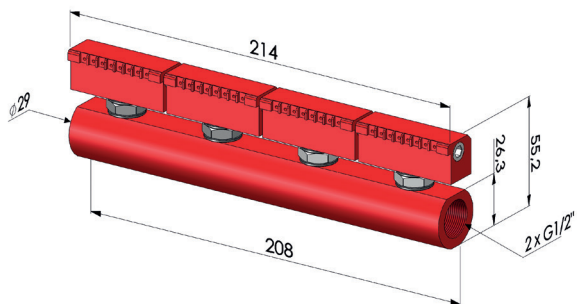

TDC BS 4 BJP 90 52 ■ Eloxiertes Aluminium
TDC BS 4 BJP 90 52 A ■ Edelstahl 316L

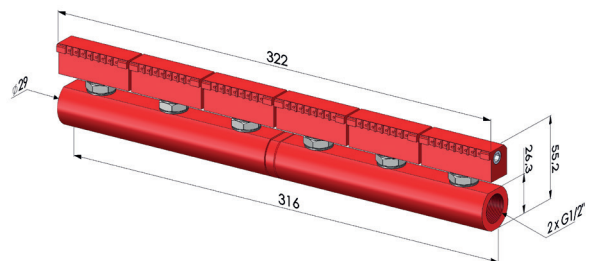

TDC BS 6 BJP 90 52 ■ Eloxiertes Aluminium
TDC BS 6 BJP 90 52 A ■ Edelstahl 316L

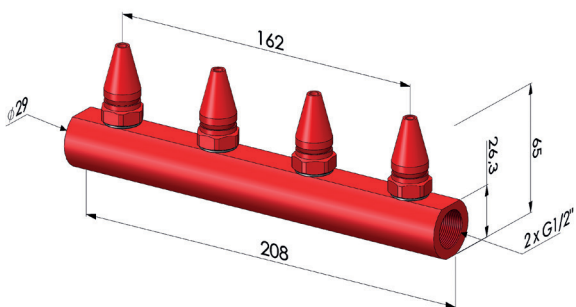

TDC BS 4 BS 14 ■ Eloxiertes Aluminium
TDC BS 4 BS 14 A ■ Edelstahl 316L

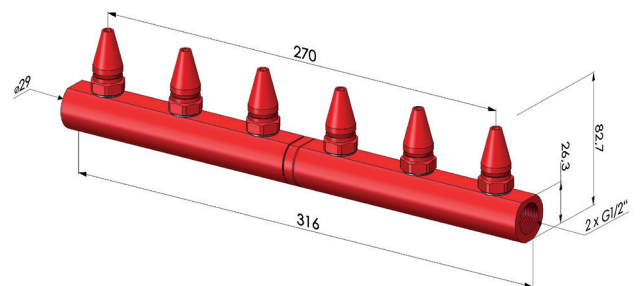

TDC BS 6 BS 14 ■ Eloxiertes Aluminium
TDC BS 6 BS 14 A ■ Edelstahl 316L

Verstellbares Rohr und Magnetfüße

BESCHREIBUNG

Die flexiblen, verstellbaren Rohre ermöglichen eine präzise Ausrichtung des Luftstrahls und sorgen für höchste Genauigkeit bei Blas- und Kühlanwendungen. Montiert auf einem stabilen Magnetfuß, lassen sie sich schnell positionieren und sicher fixieren – ideal für variable Einsatzbereiche.

STÄRKEN

- Formstabil – bleibt auch bei hohem Luftdruck präzise ausgerichtet
- Perfekt für die gezielte Ausrichtung des Luftstroms
- Besonders praktisch für schwer zugängliche Bereiche

Die Rohre sind in den Größen G1/4", G3/8" und G1/2" erhältlich. Die Adapter der Serie BS14-Y sind mit G1/4"-Außengewinde-Rundstrahldüsen kompatibel und können mit zwei oder drei Düsen kombiniert werden, um den Luftstrom gezielt zu steuern.

- Einfache, schnelle Installation
- Kompatibel mit allen NOVACOM-Blasdüsen
- TO BS14 L kompatibel mit dem Adapter BS14-Y

BESTIMMEN SIE IHRE REFERENZ

1. Serie	2. Anschluss (Druckluft)	3. Länge
TO BS	14 Stecker G1/4"	L200 200 mm
	16 Stecker G3/8"	L250 250 mm
	21 Stecker G1/2"	L300 300 mm
		L400 400 mm
		L500 500 mm
		L600 600 mm
		L800 800 mm
		L1000 1 000 mm

4. Materialien
Manganstahl,
Edelstahl und PVC
für TO BS 14 L ---

Vernchromter
Stahl und PVC
für TO BS 16 L ---
und TO BS 21
L ---

BSP.

Beispiel:
Schlauch Stecker G1/4" mit 200 mm Länge

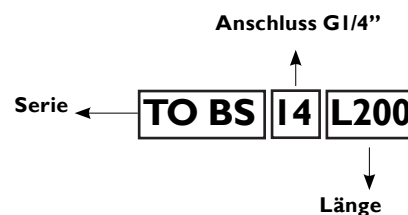

TECHNISCHE INFORMATIONEN

Spezifikationen

Druckluft	Gefilterte, nicht geschmierte Druckluft, Druck von 1 bis 7 bar
Temperatur	Maximale Temperatur 80 °C
Material TO BS	Manganstahl, Edelstahl und PVC für TO BS 14 L ---, vernchromter Stahl und PVC für TO BS 16 L --- und TO BS 21 L ---
Material EMB	Gehäuse aus Aluminium, Basis aus verzinktem Stahl, Ventil aus vernickeltem Messing
Magnetkraft	280 N

ANWENDUNGEN

Sie können mit dem gesamten Sortiment an Blasdüsen verwendet werden, um die Installation und den korrekten Betrieb zu erleichtern.

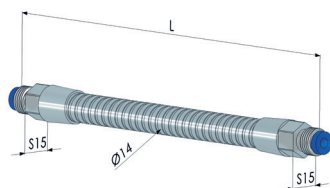

TO BS14 L--- ■ Manganstahl

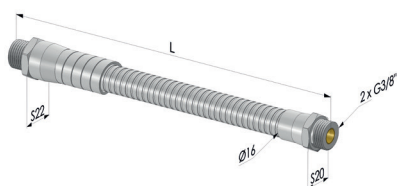

TO BS16 L--- ■ Vernchromter Stahl

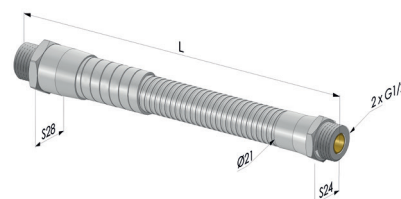

TO BS21 L--- ■ Vernchromter Stahl

Kompatibel mit den Adaptern BS 14 2Y, BS 14 3Y

Auf einer Magnetbasis befestigt, ermöglichen die verstellbaren Flexrohre, den Luftstrahl gezielt auszurichten und noch präziser

zu arbeiten. Sie sind in G1/4", G3/8" und G1/2" erhältlich. Praktisch in schwer zugänglichen Bereichen.

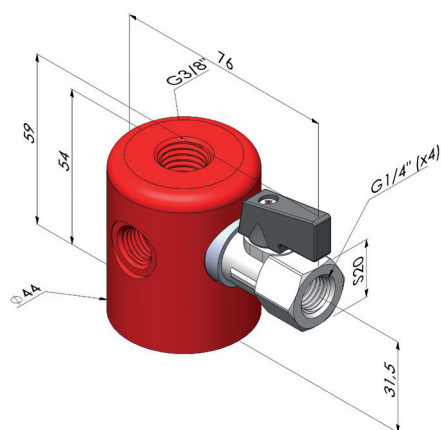

EMB 14 ■ Eloxiertes Aluminium

Magnetfuß,
Geliefert mit 2 zylindrischen Sechskant-Steckern G1/4"
und 1 zylindrischen Sechskant-Stecker mit Dichtung G3/8"

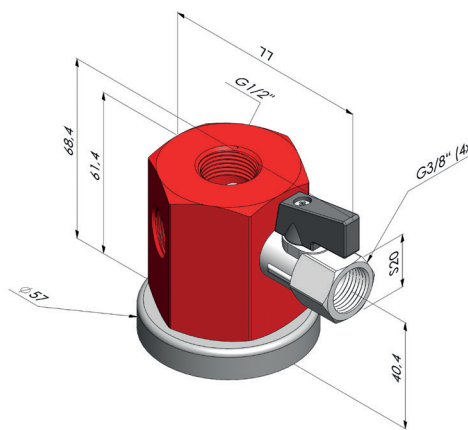

EMB 38 ■ Eloxiertes Aluminium

Magnetfuß
Geliefert mit 2 zylindrischen Sechskant-Steckern G3/8"
und 1 zylindrischen Sechskant-Stecker mit Dichtung G1/2"

VERTEILERBLÖCKE FÜR DÜSEN Serie BS 14 -Y

Die **Adapter der Serie BS14-Y** bieten maximale Vielseitigkeit und gewährleisten die **Kompatibilität** mit **runden Blasdüsen** mit **G1/4"-Außengewinde**.

Sie ermöglichen die gleichzeitige **Montage von zwei oder drei Düsen**, wodurch die Blaswirkung erhöht oder eine **größere**

Fläche abgedeckt werden kann – ganz ohne zusätzliche Installationen.

Diese Lösung spart Zeit, vereinfacht die Integration in bestehende Systeme und steigert die Effizienz Ihrer industriellen Anwendungen.

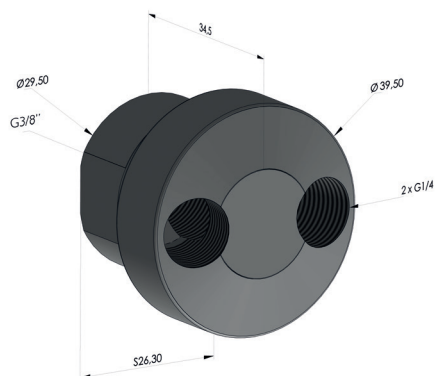

BS 14 2Y ■ Eloxiertes Aluminium

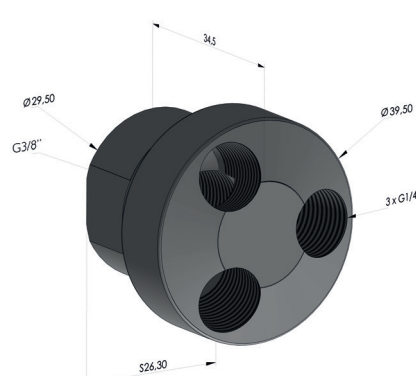

BS 14 3Y ■ Eloxiertes Aluminium

TECHNISCHE INFORMATIONEN

Referenz	Material	Montageoptionen	Kompatibilität			Anschluss	Gewicht (g)
BS 14 2Y	Aluminium	2 Blasdüsen	BS 14 BS 14 ACI BS F14 BS 5 F14 BS 5 F14 ACI	BS 14-2 BS 14-2 ACI	TO BS14	G 3/8"	61
BS 14 3Y	Aluminium	3 Blasdüsen				G 3/8"	56

Luftvorhänge



Anwendung beim Kunden: RAC-2 5 l zum Trocknen von Korken nach der Abfüllung.

FUNKTIONSPRINZIP

Eine geringe Menge **Druckluft** tritt mit hoher Geschwindigkeit durch eine nur 0,1 mm schmale Öffnung entlang der gesamten Länge des Luftvorhangs aus.

Dadurch entsteht ein **schneller Luftstro**, der die umgebende Luft mitreißt und gezielt bis zum gewünschten Punkt lenkt.

So wird der Druckluftstrom bei den Modellen **RA, RA-2** und **RAC** um das **25-Fache**, bei **RA-2 DF** sogar um das **50-Fache** verstärkt.

ANWENDUNGEN

NOVACOM-Luftvorhänge eignen sich ideal für:

- **Intensive Kühlprozesse** von Produkten
- **Effizientes Entfernen** von Staub, Spänen, Öl oder Wasser
- **Reinigungsaufgaben** großer Flächen mit minimalem Druckluftverbrauch

Durch die gezielte Verstärkung des Luftstroms ermöglichen sie **maximale Leistung bei minimalem Energieeinsatz** – für saubere, effiziente und präzise Produktionsprozesse.



Anwendung beim Kunden: RA-2 750 zum Trocknen von Flaschen vor dem Etikettieren



DIE STÄRKEN

Die **NOVACOM-Luftvorhänge** ermöglichen das Kühlen und Reinigen großer oder zylindrischer Oberflächen, ohne dabei übermäßigen Lärm zu erzeugen oder den Druckluftverbrauch unnötig zu erhöhen – ein klarer Vorteil gegenüber herkömmlichen offenen oder perforierten Rohrsystemen.

Da nur eine geringe Menge Druckluft benötigt wird, sinkt auch der Geräuschpegel erheblich:

Im Vergleich zu klassischen Systemen kann die Lärmbelastung um bis zu 50 dBA reduziert werden.

VORTEIL:

- **Reduzierter Energieverbrauch** und höhere Effizienz
- Verstärkter Luftstrom bei gleichzeitiger **Lärminderung**
- **Schnelle Amortisation** der Investition
- **Keine Verstopfungsgefahr** dank durchdachtem Design
- **Einhaltung aller relevanten Sicherheitsnormen**

PRINZIPSCHEMA DER FLACHSTRAHLDÜSE

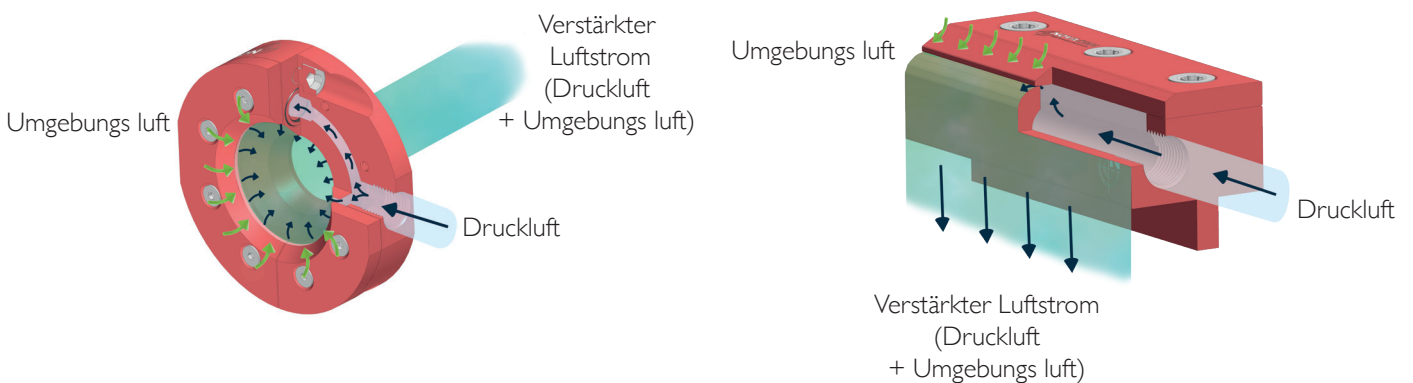

Luftvorhänge mit Einzelfluss

NOVACOM entwickelt und fertigt in Frankreich Luftvorhänge, die für wirtschaftliche **Blasvorgänge auf großen Flächen** konzipiert sind.

Sie eignen sich ideal für Anwendungen wie das **Reinigen, Kühlen** oder **Trocknen** von Produkten und Oberflächen.

Die einströmende Druckluft erzeugt einen breiten, gleichmäßigen Hochgeschwindigkeitsluftstrom, der entlang der Oberfläche verläuft.

Durch den Coandă-Effekt, ein Prinzip der **Strömungsmechanik**, wird zusätzliche Umgebungsluft angesaugt und dem ursprünglichen Luftstrom hinzugefügt – was die **Blaswirkung deutlich verstärkt**.

Darüber hinaus können die Luftvorhänge als **Luftbarriere** eingesetzt werden, um **Temperaturzonen zu trennen** oder **Kreuzkontaminationen** zwischen Produktionsbereichen wirksam zu verhindern.



REFERENZ	Druck (bar)	Luftverbrauch (l/min)	Blaskraft (N)		Lärmpegel (dB)	Blasluft (l/min)	Anschluss	Gewicht (g)	Maximale Betriebstemperatur
			bei 150mm	bei 450mm					
RA-3 80	6	450	2,2	2	85	9000	2x Buchse G1/4"	Aluminium : 133 Edelstahl 316L : 391	Aluminium : 150°C Edelstahl 316L : 260°C
RA-3 150		1150	8	7,3	90	23000	2x Buchse G1/4"	Aluminium : 241 Edelstahl 316L : 709	
RA-2 250		1300	9	8,5	90	26000	2x Buchse G1/4"	Aluminium : 538 Edelstahl 316L : 2040	
RA-2 300		1950	11,5	11	95	39000	2x Buchse G1/4"	Aluminium : 456 Edelstahl 316L : 1133	
RA-3 450		2580	15,1	14,8	95	51600	2x Buchse G1/4"	Aluminium : 664 Edelstahl 316L : 1953	
RA-3 600		2900	15,1	15	95	72500	4x Buchse G1/4"	Aluminium : 925 Edelstahl 316L : 2584	
RA-3 750		3600	15,9	15,5	95	90000	4x Buchse G1/4"	Aluminium : 1070 Edelstahl 316L : 3000	
RA-2 900		4000	16,3	15,9	95	100000	4x Buchse G1/4"	Aluminium : 1835 Edelstahl 316L : 3660	

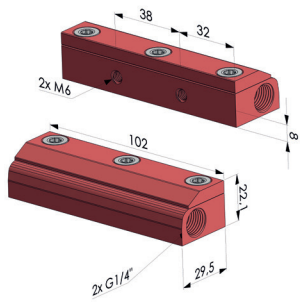

RA-3 80 ■ Eloxiertes Aluminium
RA-3 80 ACI ■ Edelstahl 316L

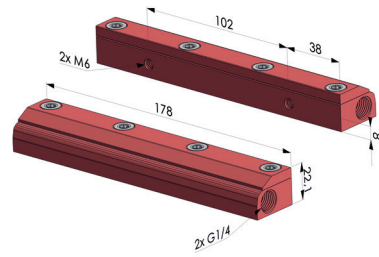

RA-3 150 ■ Eloxiertes Aluminium
RA-3 150 ACI ■ Edelstahl 316L

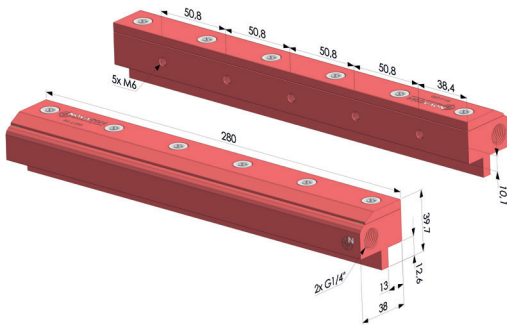

RA-2 250 ■ Eloxiertes Aluminium
RA-2 250 ACI ■ Edelstahl 316L

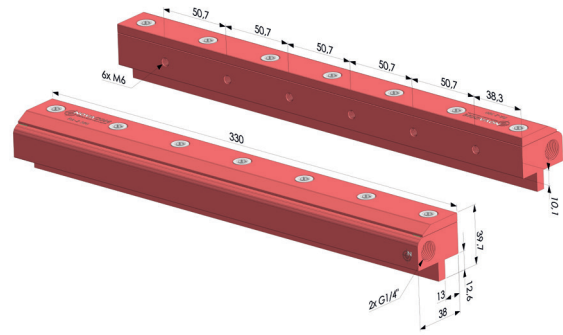

RA-2 300 ■ Eloxiertes Aluminium
RA-2 300 ACI ■ Edelstahl 316L

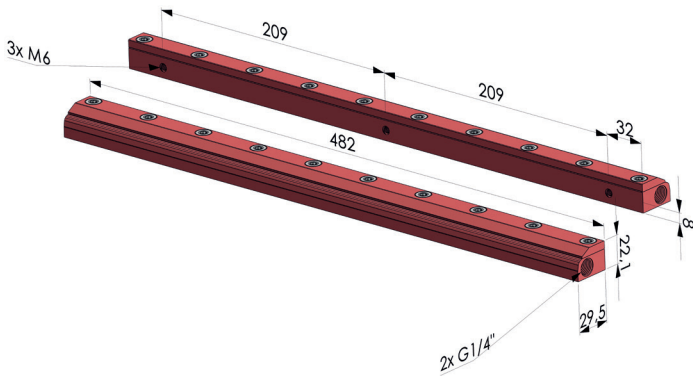

RA-3 450 ■ Eloxiertes Aluminium
RA-3 450 ACI ■ Edelstahl 316L

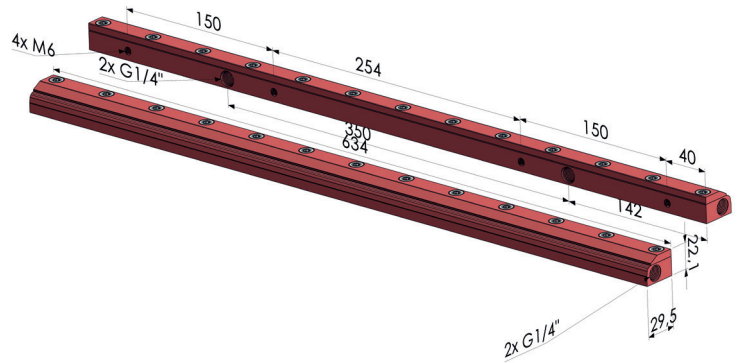

RA-3 600 ■ Eloxiertes Aluminium
RA-3 600 ACI ■ Edelstahl 316L

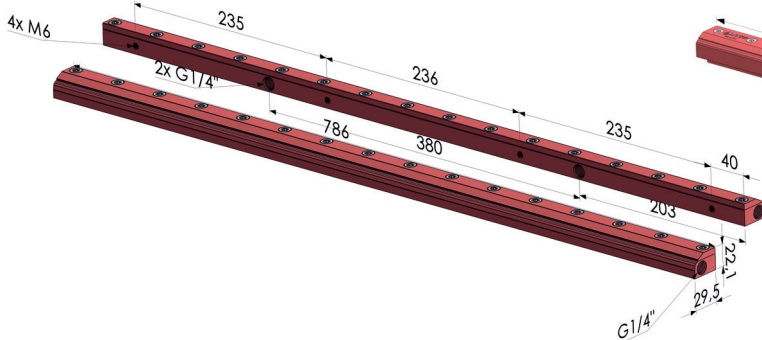

RA-3 750 ■ Eloxiertes Aluminium
RA-3 750 ACI ■ Edelstahl 316L

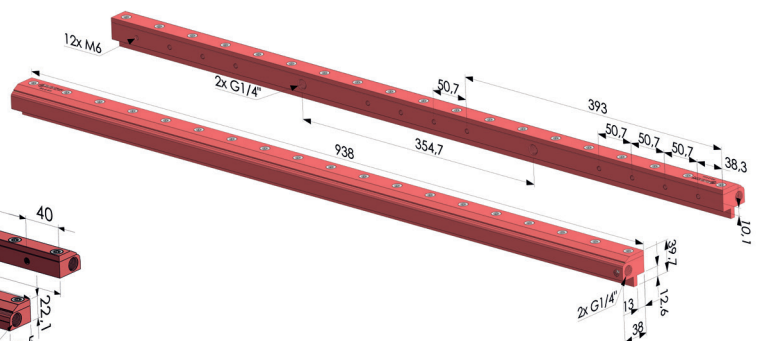

RA-2 900 ■ Eloxiertes Aluminium
RA-2 900 ACI ■ Edelstahl 316L

Doppelstrom- Luftvorhänge

Bis zu
-95%
LUFTVERBRAUCH

NOVACOM-Doppelstrom-Luftvorhänge erzeugen einen gleichmäßigen, leistungsstarken Luftstrom über große Breiten.

Der konstante Doppelluftstrom sorgt für effizientes Abblasen, Trocknen oder Kühlen und verstärkt die Luft bis zu 50-fach – bei minimalem Druckluftverbrauch.

REFERENZ	Druck (bar)	Luftverbrauch (l/min)	Blaskraft (N)		Lärmpegel (dB)	Blasluft (l/min)	Anschluss	Gewicht (g)	Maximale Betriebstemperatur
			bei 150mm	bei 450mm					
RA-2 150 DF	6	2100	11,8	10,5	95	52500	2x Buchse G3/8"	Aluminium : 575	Eloxiertes Aluminium : 150°C
RA-2 250 DF		2900	13,5	12,8	95	72500	2x Buchse G3/8"	Aluminium : 905	
RA-3 300 DF		4200	23	18,7	99	105000	2x Buchse G3/8"	Aluminium : 1074	
RA-2 450 DF		6300	28	23	95	157500	2x Buchse G3/8"	Aluminium : 1565	
RA-3 600 DF		8200	29	25	95	205000	4x Buchse G3/8"	Aluminium : 1340	
RA-3 750 DF		10600	30	26,5	99	265000	4x Buchse G3/8"	Aluminium : 1670	
RA-3 900 DF		12240	30	28,5	96	306000	4x Buchse G3/8"	Aluminium : 3032	

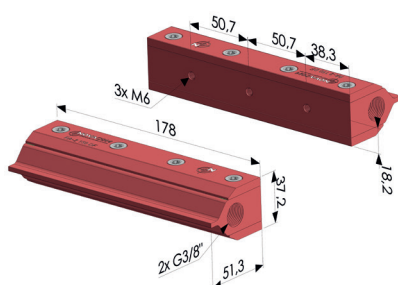

RA-2 150 DF ■ Eloxiertes Aluminium

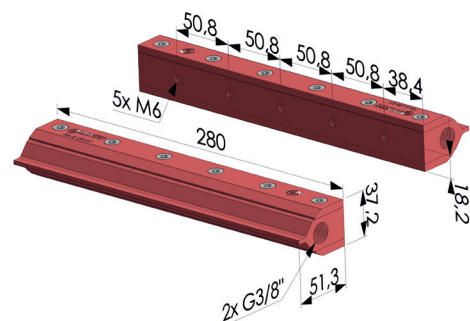

RA-2 250 DF ■ Eloxiertes Aluminium

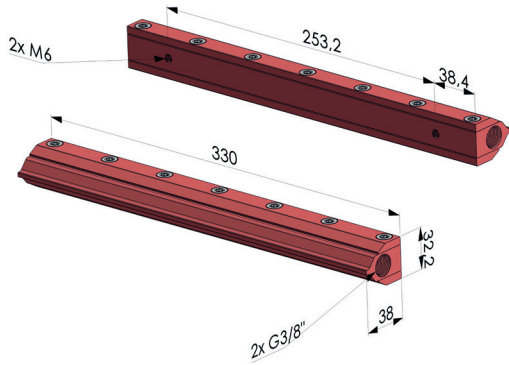

RA-3 300 DF ■ Eloxiertes Aluminium

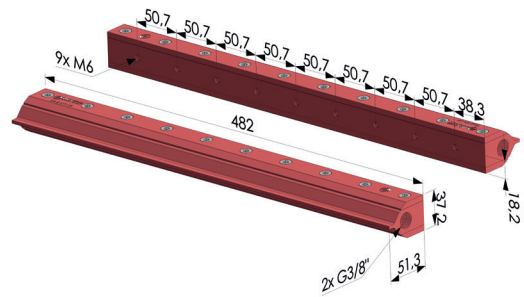

RA-2 450 DF ■ Eloxiertes Aluminium

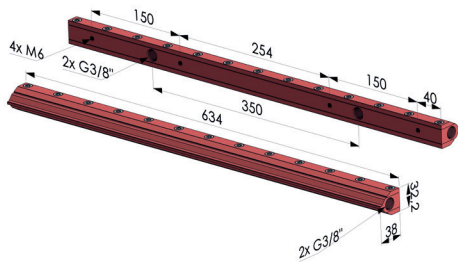

RA-3 600 DF ■ Eloxiertes Aluminium

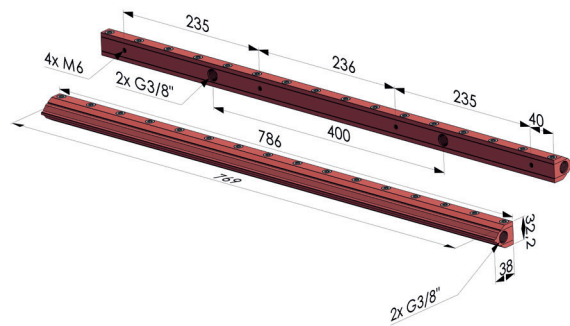

RA-3 750 DF ■ Eloxiertes Aluminium

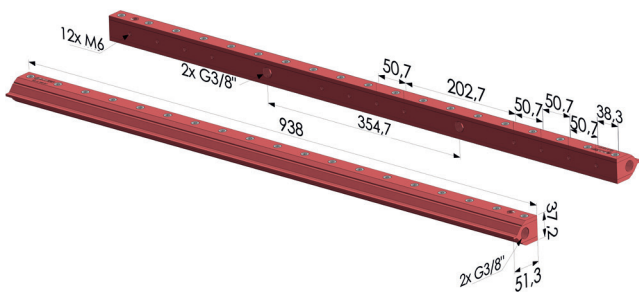

RA-3 900 DF ■ Eloxiertes Aluminium

Runde Luftvorhänge

Die zirkulären Luftvorhänge der Serie RAC-2 wurden speziell für das **Abblasen, Kühlen und Reinigen zylindrischer Oberflächen** entwickelt.

Sie kombinieren **hohe Effizienz mit geringem Druckluftverbrauch und bieten eine leise, präzise und gleichmäßige Luftführung.**

Ihr Funktionsprinzip basiert auf einem **dünnen, mit hoher Geschwindigkeit durch einen peripheren Schlitz ausgestoßenen Druckluftstrahl.**

Dieser Luftstrahl reißt die Umgebungsluft mit und erzeugt einen kontinuierlichen, homogenen und gerichteten Luftstrom – ideal für die Behandlung von runden oder rohrförmigen Oberflächen.

Der durch den Coandă-Effekt erzeugte **Verstärkungseffekt** sorgt für eine besonders effiziente Blaswirkung bei minimalem Luftverbrauch.

Die RAC-2-Luftvorhänge eignen sich hervorragend für industrielle Anwendungen, die eine schnelle Kühlung, ein präzises Abblasen oder das Entfernen von Partikeln, Spänen, Öl oder Wasser erfordern.

Ihr Einsatz optimiert die **Prozessleistung**, reduziert den **Energieverbrauch** und senkt dank des begrenzten Druckbedarfs auch den Geräuschpegel im Vergleich zu herkömmlichen Systemen.



REFERENZ	Druck (bar)	Luftverbrauch (l/min)	Blaskraft (N)		Lärmpegel (dB)	Blasluft (l/min)	Anschluss	Gewicht (g)	Maximale Betriebstemperatur
			bei 150mm	bei 450mm					
RAC-2 25	6	1050	8,5	7,5	90	26250	Buchse G1/4"	Aluminium : 275 Edelstahl 316L : 756	Aluminium : 150°C Edelstahl 316L : 450°C
RAC-2 51		1450	12,5	11,5	90	36250	Buchse G1/4"	Aluminium : 390 Edelstahl 316L : 1080	
RAC-2 76		2150	20	19,5	90	53750	Buchse G1/4"	Aluminium : 500 Edelstahl 316L : 1400	
RAC-2 127		3200	16	16	90	80000	Buchse G3/8"	Aluminium : 832 Edelstahl 316L : 2380	
RAC-2 178		4350	28	26,5	90	108750	Buchse G3/8"	Aluminium : 1090 Edelstahl 316L : 3170	

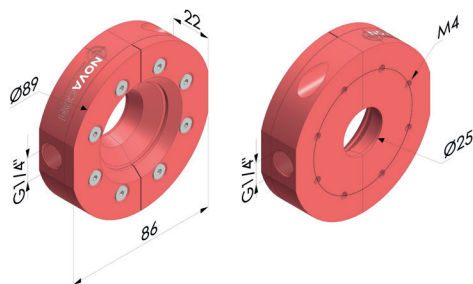

RAC-2 25 ■ Eloxiertes Aluminium
RAC-2 25 ACI ■ Edelstahl 316L

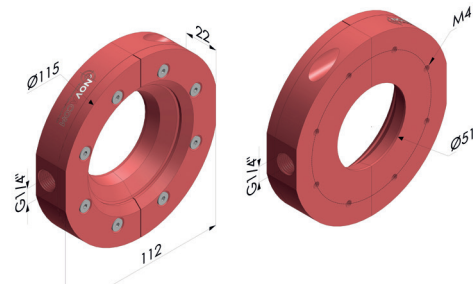

RAC-2 51 ■ Eloxiertes Aluminium
RAC-2 51 ACI ■ Edelstahl 316L

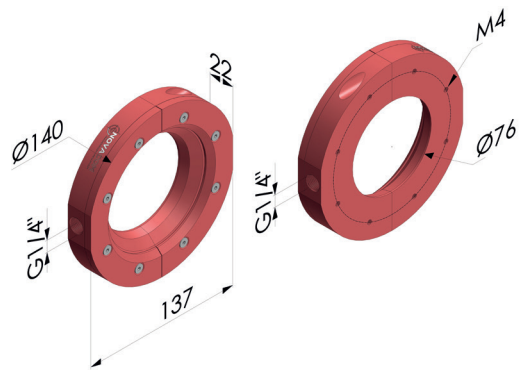

RAC-2 76 ■ Eloxiertes Aluminium
RAC-2 76 ACI ■ Edelstahl 316L

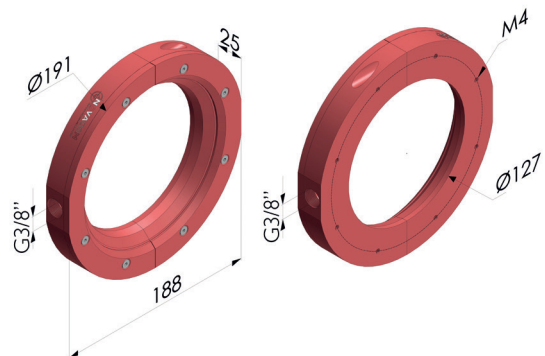

RAC-2 127 ■ Eloxiertes Aluminium
RAC-2 127 ACI ■ Edelstahl 316L

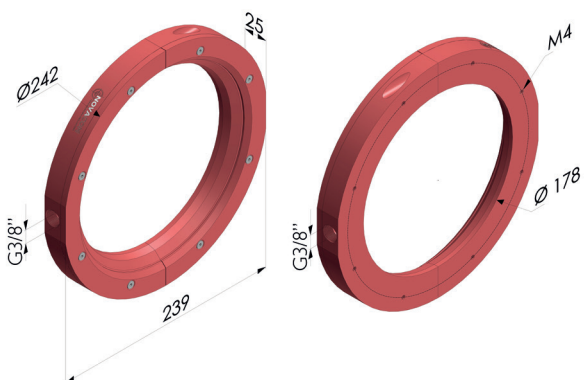

RAC-2 178 ■ Eloxiertes Aluminium
RAC-2 178 ACI ■ Edelstahl 316L

Montage der RAC-2



Ionisierende Luftvorhänge

Die **ionisierenden Luftvorhänge der Serie RA ION** wurden entwickelt, um elektrostatische Ladungen zu neutralisieren und gleichzeitig **Fremdpartikel effizient zu entfernen**.

Durch die Kombination einer Antistatikstange mit einem leistungsstarken Luftvorhang wird eine gezielte Ionisierung erreicht, die **Staub und Rückstände zuverlässig beseitigt** und so eine optimale statische Entstaubung ermöglicht.

SPEZIFIKATIONEN DES RA ION :

- Lieferung mit **3 Metern Anschlusskabel**
- **Optionaler Generator** für erweiterte Einsatzmöglichkeiten
- Abstand zwischen den Entladungselektroden: **25 mm**



REFERENZ	Druck (bar)	Luftverbrauch (l/min)	Blaskraft (N)		Lärmpegel (dB)	Blasluft (l/min)	Anschluss	Gewicht (g)	Betriebsentfernung
			bei 150mm	bei 450mm					
RA ION 75	6	450	2,2	2	87	9000	2x Buchse G1/4"	334	30~150 mm*
RA ION 125		1300	8	7,3	93	26000	2x Buchse G1/4"	433	
RA ION 225		1300	9	8,2	93	26000	2x Buchse G1/4"	631	
RA ION 275		1950	11,5	11	95	39000	2x Buchse G1/4"	730	
RA ION 425		2580	15,1	14,8	95	51600	2x Buchse G1/4"	1030	
RA ION 575		2900	15,1	15	95	72500	2x Buchse G1/4"	1350	
RA ION 725		3600	15,9	15,5	95	90000	2x Buchse G1/4"	1640	
RA ION 875		4000	16,3	15,9	95	100000	2x Buchse G1/4"	1940	

*Daten der Ionisationsstange, die nicht mit der Lichtschranke gekoppelt ist

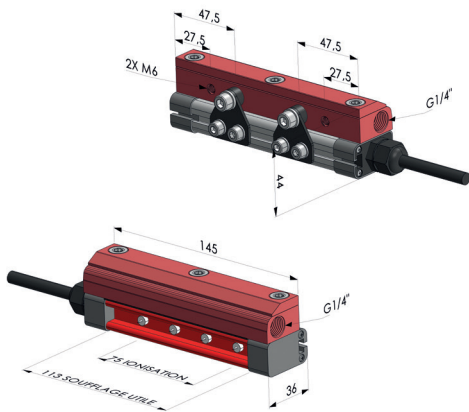

RA ION 75 ■ Eloxiertes Aluminium

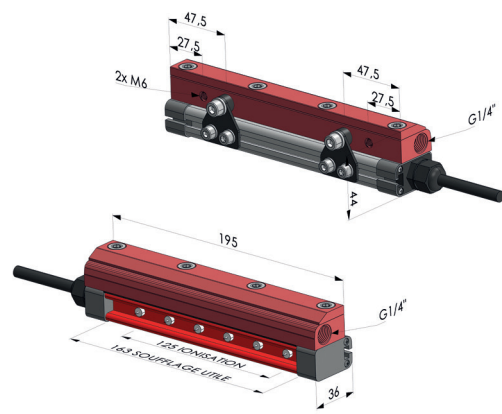

RA ION 125 ■ Eloxiertes Aluminium

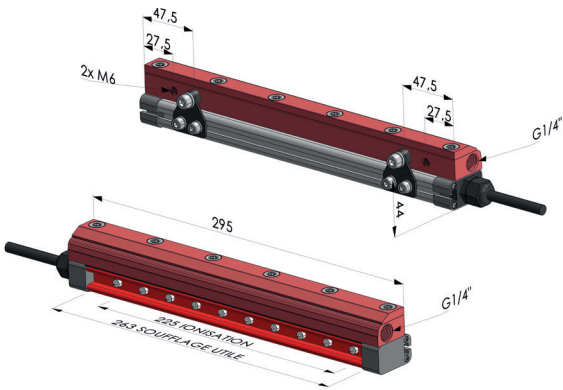

RA ION 225 ■ Eloxiertes Aluminium

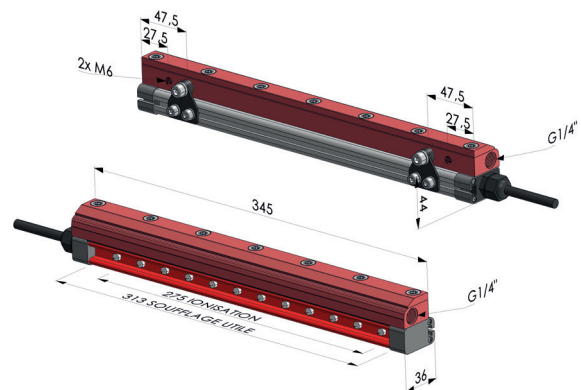

RA ION 275 ■ Eloxiertes Aluminium

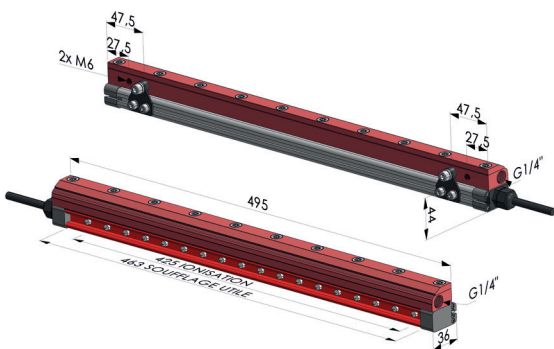

RA ION 425 ■ Eloxiertes Aluminium

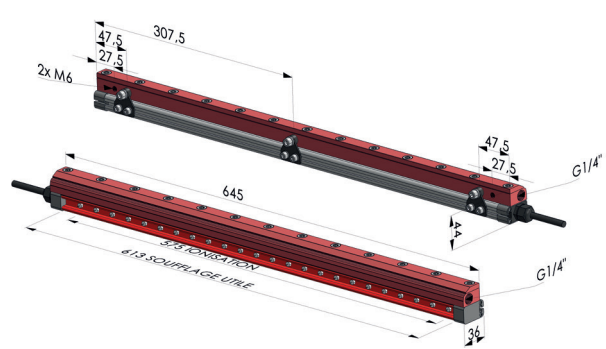

RA ION 575 ■ Eloxiertes Aluminium

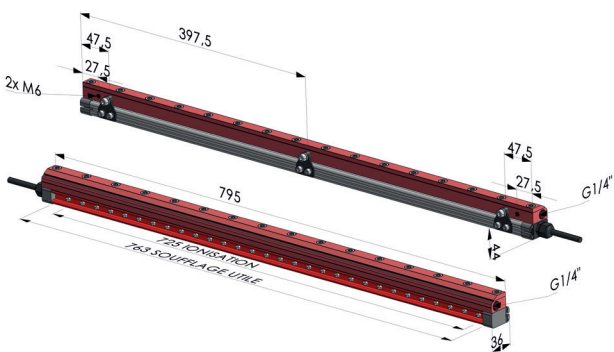

RA ION 725 ■ Eloxiertes Aluminium

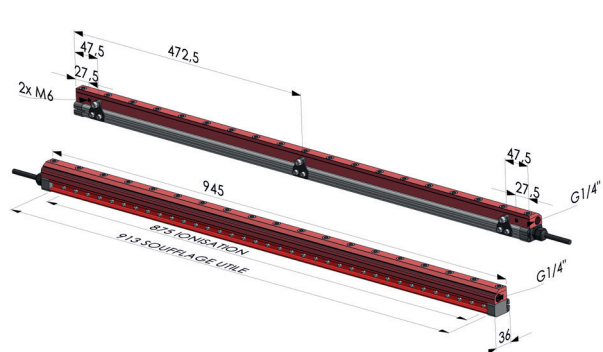

RA ION 875 ■ Eloxiertes Aluminium

Generator

GENERATOR

Um **Staub effektiv zu entfernen** und eine **optimale statische Entstaubung** zu erreichen, wird eine Entladeelektrode mit einer Blasluftleiste kombiniert, um einen ionisierten Luftvorhang zu erzeugen.

Dieser ionisierte Luftstrom neutralisiert elektrostatische Ladungen und entfernt gleichzeitig Fremdpartikel mit hoher Effizienz.

Entladeelektroden erzeugen ein elektrisches Feld aus **positiven und negativen Ionen**, das über feine **emittierende Spitzen** abgegeben wird.

Diese Spitzen werden von einem Hochspannungsgenerator gespeist und sorgen dafür, dass die emittierten Ionen von allen elektrisch geladenen Materialien in der Umgebung angezogen werden.

Durch diesen Prozess werden die **elektrischen Ladungen neutralisiert**, und elektrostatische Störungen werden im gesamten Wirkungsbereich der Elektrode wirksam beseitigt – für **saubere, sichere und stabile Produktionsbedingungen**.

REFERENZ	Abmessungen	Spannungen	Leistung	Ausgangsstrom	Ausgang	Ports	P.Kabel	Material	Gewicht (kg)
RA ION GI 2	169x117x105,7mm	220V 50Hz	28W	4mA	5,6kV	2	3m	Stahl	2,600
RA ION GI 4	213x176x112mm		50W			4			4,885

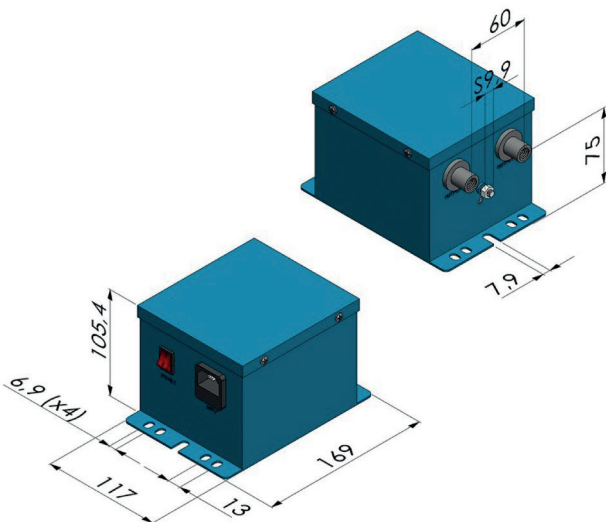

RA ION GI 2 ■ Stahl

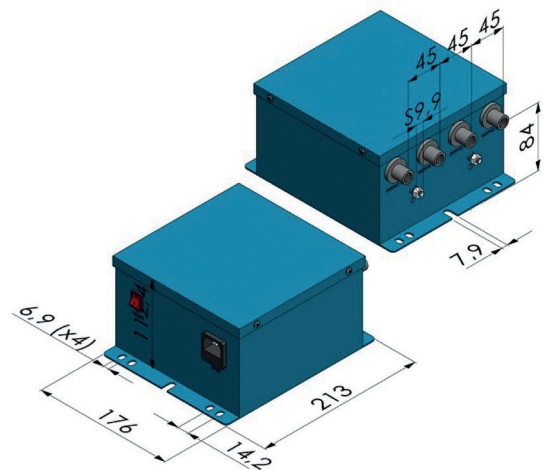

RA ION GI 4 ■ Stahl

Elektrostatisches Feldmessgerät

CDCS ION

Das CDCS ION ist ein hochpräzises **Messgerät für elektrostatische Felder**, das speziell zur **Erkennung statischer Elektrizität** entwickelt wurde.

Es kann außerdem für **Ionengleichgewichtstests** eingesetzt werden. Das Gerät verwendet **berührungslose Oberflächensensoren** der

neuesten Generation, um elektrostatische Felder zuverlässig zu messen. Dadurch können statische Aufladungen auf Objekten wie **Kunststoffen, Chemiefasern oder Haut** sicher erkannt und bewertet werden.

Das **CDCS ION** ist **einfach zu bedienen, kompakt** und leicht zu transportieren – ein unverzichtbares Werkzeug für antistatische Prozesse und **elektrostatische Behandlungen**.

STÄRKEN

- Schnelle und einfache Erkennung elektrostatischer Felder
- Einfache Verbindung und Bedienung
- Schnelles, klares Ablesen der Messergebnisse

ANWENDUNGEN

- Messung des elektrostatischen Feldes
- Ionengleichgewichtstests

REFERENZ	Erfassungsbereich		Reaktionszeit	Messgenauigkeit	Temperaturgenauigkeit	Kommunikationsprotokoll	Stromversorgung	Gewicht (g)
	Testmodus für elektrostatisches Potenzial	Ionengleichgewichtsmodus						
CDCS ION	0 ~ ± 60kV	0 ~ ± 200V	<100 ms	± 5%	± 1,5	CAN-Kommunikation (optionale RS485-Kommunikationsfunktion)	9V-Batterie	147

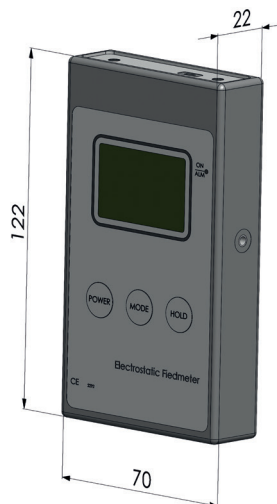

CDCS ION ■ Antistatische Harz (ABS + PC)

Befestigungen für Luftvorhänge

BESCHREIBUNG

Die **RA FIX-Befestigungen** sind in **Aluminium** oder **Edelstahl 316L** erhältlich und vollständig kompatibel mit allen Luftvorhangmodellen mit einfachem Luftstrom.

Die **Magnetstützen PM 35757**, die mit der gesamten **NOVACOM-Luftvorhangreihe** (Einzel- und Doppelstrom) kompatibel sind, ermöglichen eine schnelle und sichere Montage der Systeme mittels **M6-Schrauben**.

VORTEILE

- **Schnelle und einfache Installation**
- Kompatibel mit den Serien **RA-2, RA ACI und RA ION**
- **Einstellbarer Hub** von 0 bis 200 mm
- **Schrauben und Bolzen** sind im Lieferumfang enthalten

REFERENZ	Kompatibilität	Schrauben und Muttern	Material	Befestigung	Gewicht (g)
RA FIX 100	RA-2, RA-3, RA ION	4 Zylinderschrauben M6-30 4 selbstsichernde Sechskantmutter M6, galvanisch verzinkt	Aluminiumgehäuse und vernickelte Messingzentralachse	Verstellbar : 100 mm	118 x 2
RA FIX 100 ACI	RA-2 ACI		Gehäuse und Zentralachse aus Edelstahl 316L		220 x 2
RA FIX 200	RA-2, RA-3, RA ION		Aluminiumgehäuse und vernickelte Messingzentralachse	Verstellbar : 200 mm	143 x 2
RA FIX 200 ACI	RA-2 ACI				Gehäuse und Zentralachse aus Edelstahl 316L
PM 35747	RA-2, RA-3, RA ION, RA-2 ACI	Schraube M6 x 8 mm	Verchromter Stahl und Hartferrit	Kraft : 180 N	65 x 2
PM 35757	RA-2, RA-3, RA ION, RA-2 ACI	Schraube M6 x 8 mm	Verchromter Stahl und Hartferrit	Kraft : 280 N	85 x 2

Die RA FIX Befestigungen werden im 2er-Set verkauft.
Die Magnetbolzen PM 35757 werden einzeln verkauft.

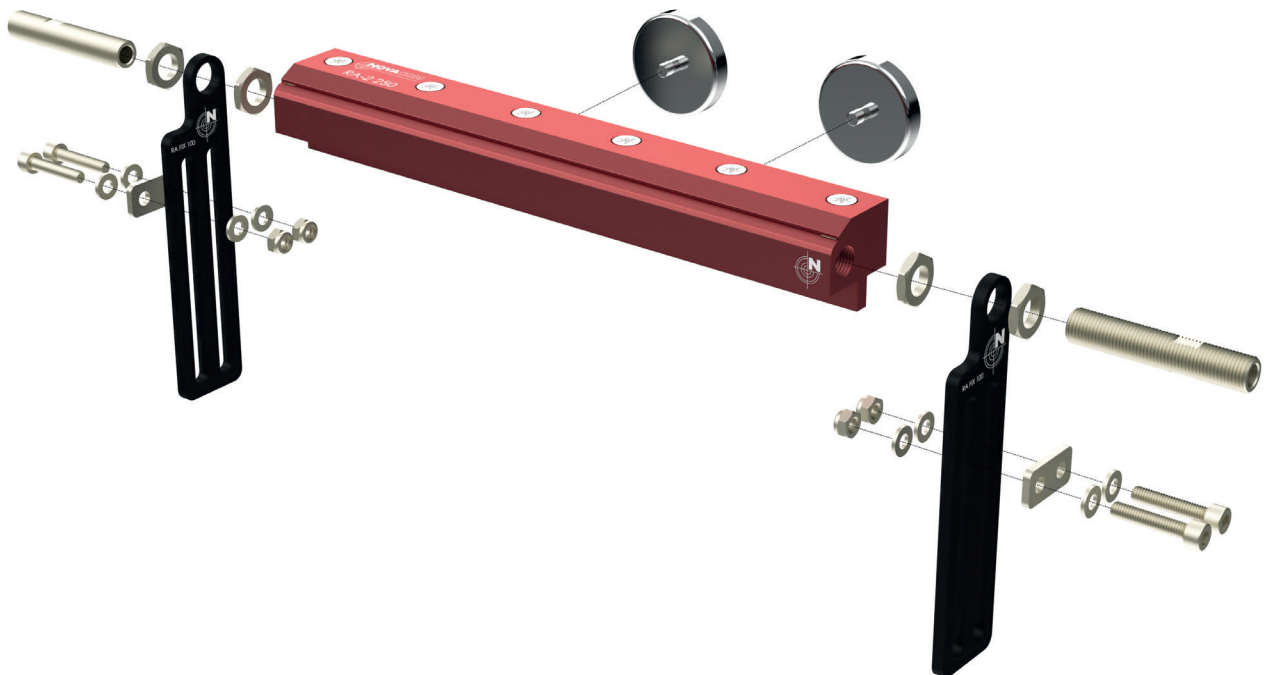

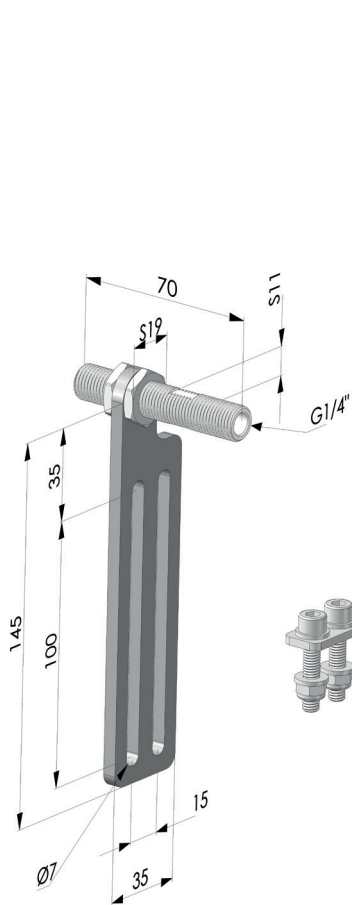
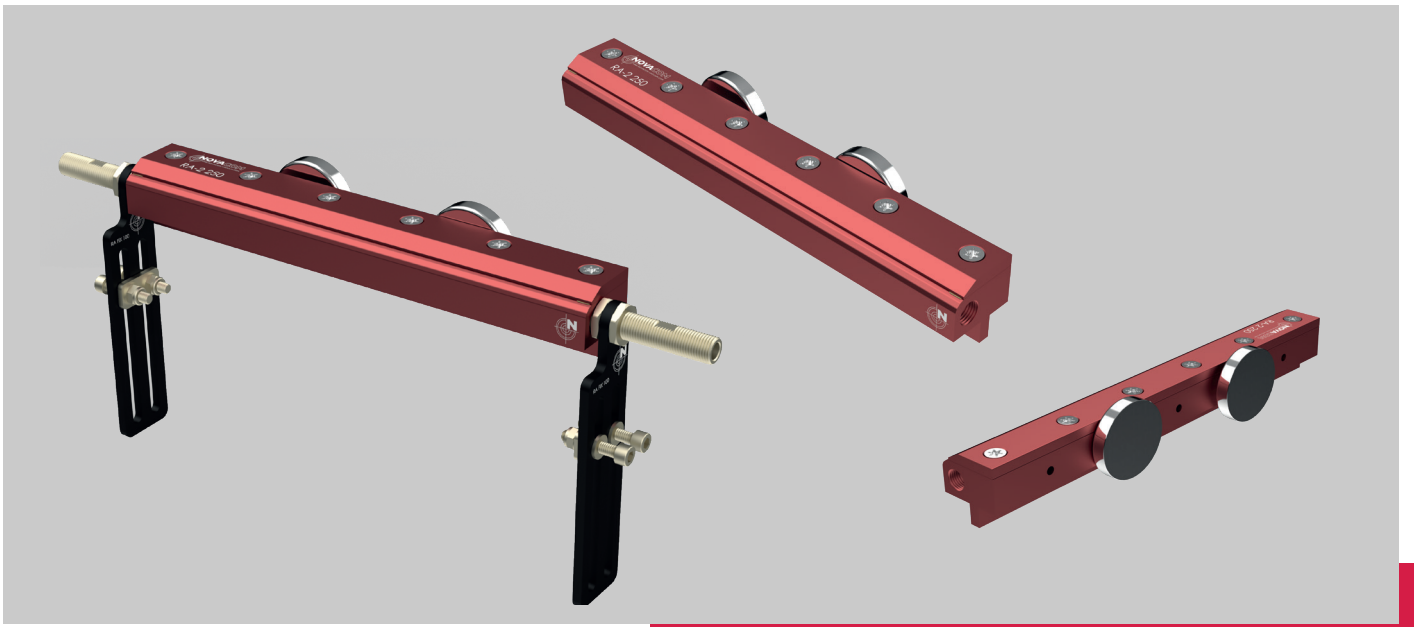

RA FIX 100 ■ Eloxiertes Aluminium
RA FIX 100 ACI ■ Edelstahl

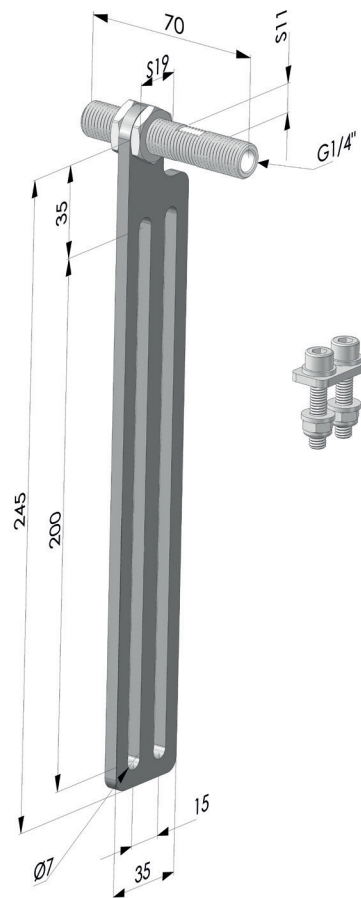

RA FIX 200 ■ Eloxiertes Aluminium
RA FIX 200 ACI ■ Edelstahl

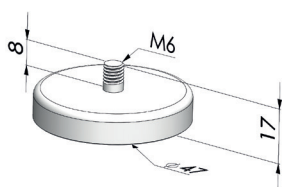

PM 35747 ■ Verchromter Stahl

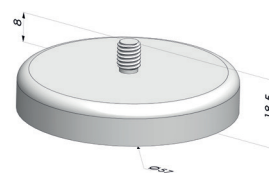

PM 35757 ■ Verchromter Stahl

Rohrhalterungssatz für Luftschleier der Serien RA-2 und RA-3

BESCHREIBUNG

Der Rohrhalterungssatz **RA FIX KIT TUBES** besteht aus robustem Aluminium und ist vollständig **kompatibel mit allen Luftvorhangmodellen** der **Serien RA-2 und RA-3** mit einfachem Luftstrom. Das Set bietet eine flexible und stabile Lösung für die Montage und Anpassung von Luftschleiern in industriellen Anwendungen.

Lieferumfang:

- 5 Hohlverlängerungsrohre **TPC A153**
- 2 Hohlverlängerungsrohre **TPC A152**
- 2 runde Flansche zur Kreuzbefestigung **BRFC A40**

- 2 gelochte Winkel-Flanschen **BPA A65**
- 2 parallele Flanschen **BP 2020**
- 2 Schnellkupplungen **4801 12 13**

VORTEIL

- **Schnelle und einfache Montage**
- Kompatibel mit den Serien **RA-2** und **RA-3**
- Einstellbarer Winkel für flexible Positionierung
- **Schrauben und Bolzen** im Lieferumfang enthalten

REFERENZ	Kompatibilität	Produkte	Material	Gewicht (g)*
RA FIX KIT TUBE	RA-2 RA-3 RA ION	TPC A153 × 5 TPC A152 × 2 BRFC A40 × 2 BPA A65 × 2 BP 2020 × 2 4801 12 13 × 2	Befestigung aus eloxiertem Aluminium Schnellkupplungen aus vernickeltem Messing	909

*Nettogewicht ohne Luftvorhang

ANWENDUNGEN

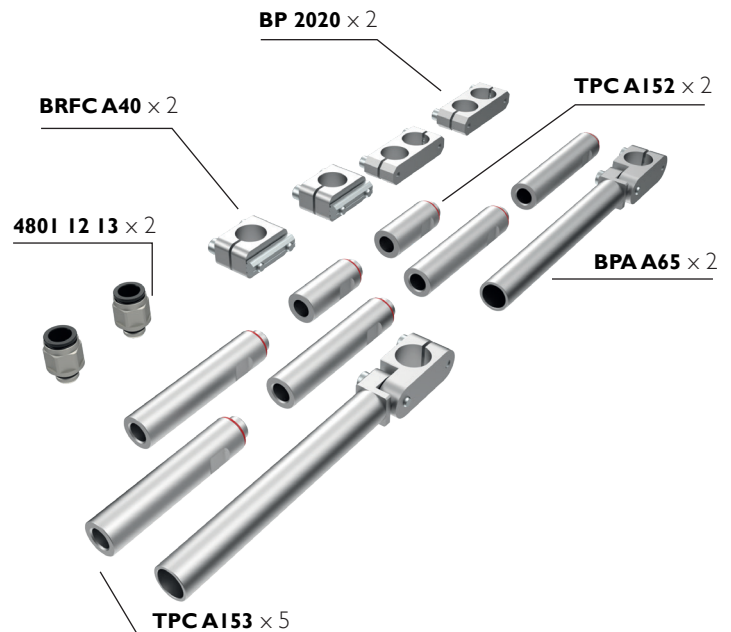

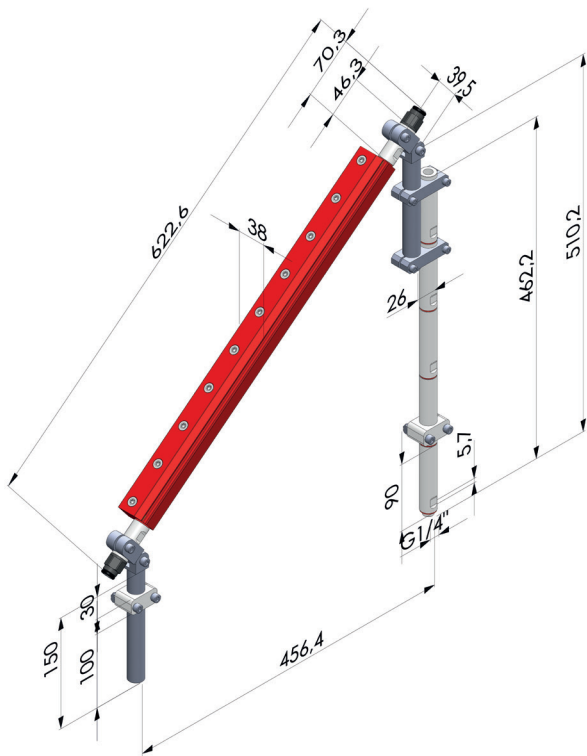

Montage auf RA-2 450

RA FIX KIT TUBE ■ Eloxiertes Aluminium

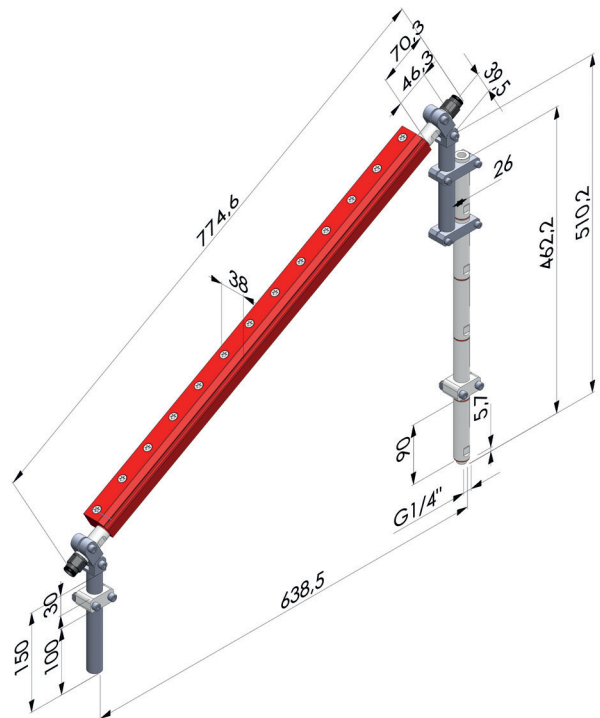

Montage auf RA-2 600

RA FIX KIT TUBE ■ Eloxiertes Aluminium

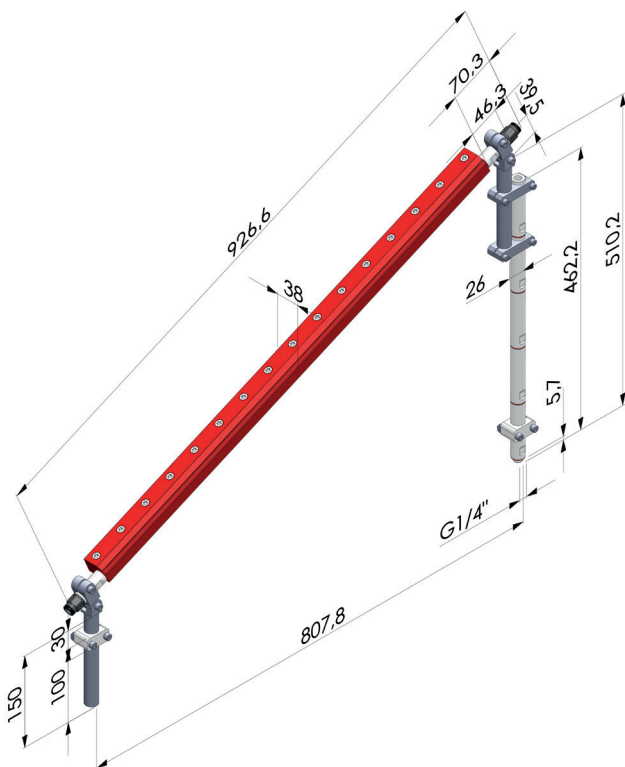

Montage auf RA-2 750

RA FIX KIT TUBE ■ Eloxiertes Aluminium

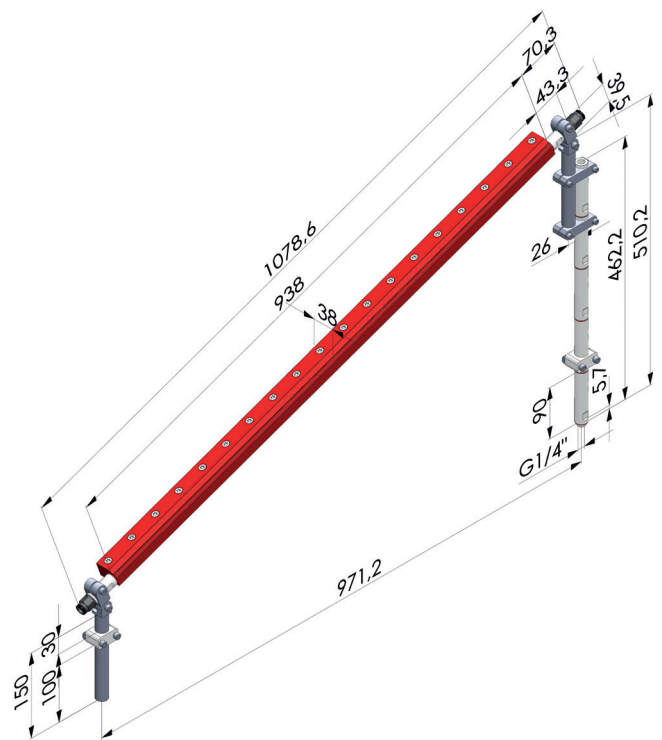

Montage auf RA-2 900

RA FIX KIT TUBE ■ Eloxiertes Aluminium

Luftverstärker

Anwendungen der verschiedenen Verwendungen des Luftverstärkers:

zum Blasen

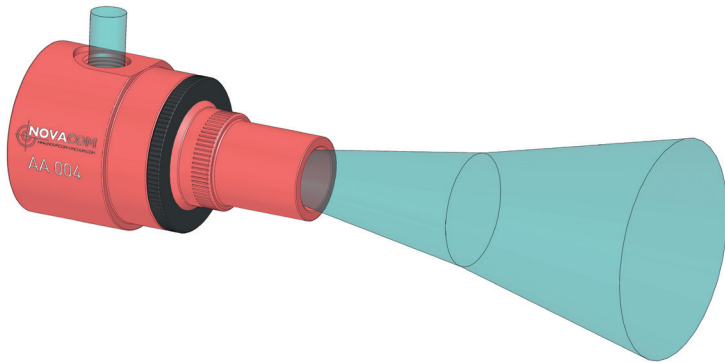

zur Luftabsaugung

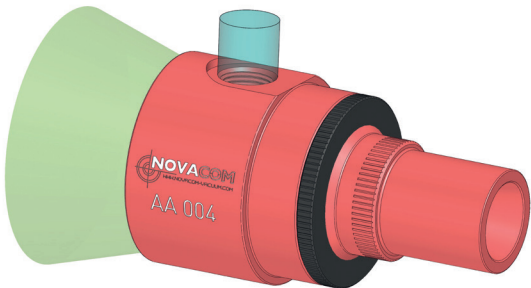

zur Kurzstreckenförderung mittels Ansaugung

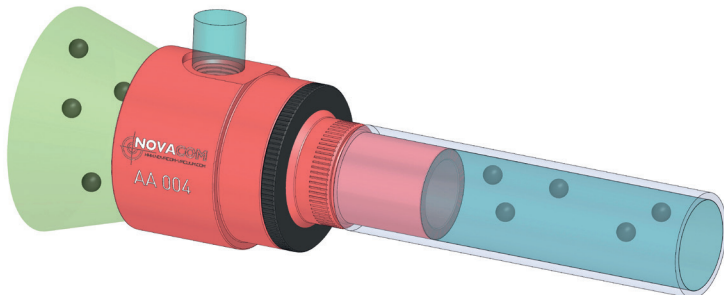

BLASEN

NOVACOM-Luftverstärker sind unverzichtbare Werkzeuge für eine Vielzahl industrieller Blasanwendungen. Dank des **Coanda-Effekts** steigern sie Effizienz und Leistung und ermöglichen so eine gezielte, kraftvolle Luftführung.

Sie erhöhen die Luftstromgeschwindigkeit in Anwendungen wie der Reinigung, wo Schmutz und Rückstände deutlich effektiver entfernt werden als mit Druckluft allein. Gleichzeitig senkt die innovative Luftverstärkertechnologie den Energieverbrauch und sorgt für spürbare Kosteneinsparungen.

Für Kühl- oder Trocknungsvorgänge optimieren NOVACOM-Luftverstärker die Luftverteilung und gewährleisten einen schnelleren, gleichmäßigeren und zuverlässigeren Prozess – für konstante Qualität und maximale Produktivität.

LUFTABSAUGUNG

NOVACOM-Luftverstärker bieten leistungsstarke Lösungen für effiziente und sichere Absauganwendungen in unterschiedlichsten Branchen.

Durch den **Coanda-Effekt** wird Umgebungsluft angesaugt, sobald das Gerät mit Druckluft versorgt wird – ganz ohne bewegliche Teile, was Langlebigkeit und Zuverlässigkeit garantiert.

Diese Technologie zeigt ihre Stärke besonders in anspruchsvollen Umgebungen. Ihre Absaugleistung ermöglicht eine wirkungsvolle Entfernung von Rauch, Staub und Partikeln bei industriellen Reinigungs-, Belüftungs- oder Sicherheitsanwendungen – für saubere Prozesse und eine verbesserte Arbeitsumgebung.

SAUGEN FÜR DEN TRANSPORT

NOVACOM-Luftverstärker sind ebenso ideal für den **pneumatischen Transport von Materialien und Granulaten** geeignet.

Auf Basis des Coanda-Prinzips erzeugen sie einen kraftvollen, kontrollierten Luftstrom, der den Materialfluss effizient beschleunigt – bei minimalem Drucklufteinsatz.

So lassen sich verschiedenste Materialien – von Pulvern und Kunststoffen bis hin zu Getreide – über große Distanzen bewegen, ohne komplexe mechanische Systeme einsetzen zu müssen.

Die sanfte, gleichmäßige Förderung schont das Produkt und gewährleistet eine sichere, wirtschaftliche und langlebige Transportlösung.



BESCHREIBUNG

NOVACOM entwickelt und fertigt seine **Luftverstärker** vollständig in Frankreich – mit höchster Präzision und Qualitätsanspruch. Sie eignen sich ideal für **Blasvorgänge**, den **pneumatischen Transport** sowie die **Absaugung von Rauch, Dämpfen oder Partikeln** in industriellen Umgebungen.

Die eintretende Druckluft erzeugt einen gleichmäßigen Hochgeschwindigkeitsluftstrom, der die gesamte Innenfläche des Verstärkers durchströmt. Durch den Coandă-Effekt, ein Prinzip der Strömungsmechanik, wird zusätzliche Umgebungsluft angesaugt – wodurch der anfängliche Luftstrom verstärkt und

die Leistung deutlich erhöht wird.

Ein integrierter Einstellring ermöglicht die präzise Anpassung des Durchflusses an die jeweiligen Anforderungen. So lassen sich Energieverbrauch, Luftmenge und Leistung optimal auf den jeweiligen Prozess abstimmen – für maximale Effizienz und Kontrolle.

GRUNDPRINZIP-SCHEMA DES LUFTVERSTÄRKERS

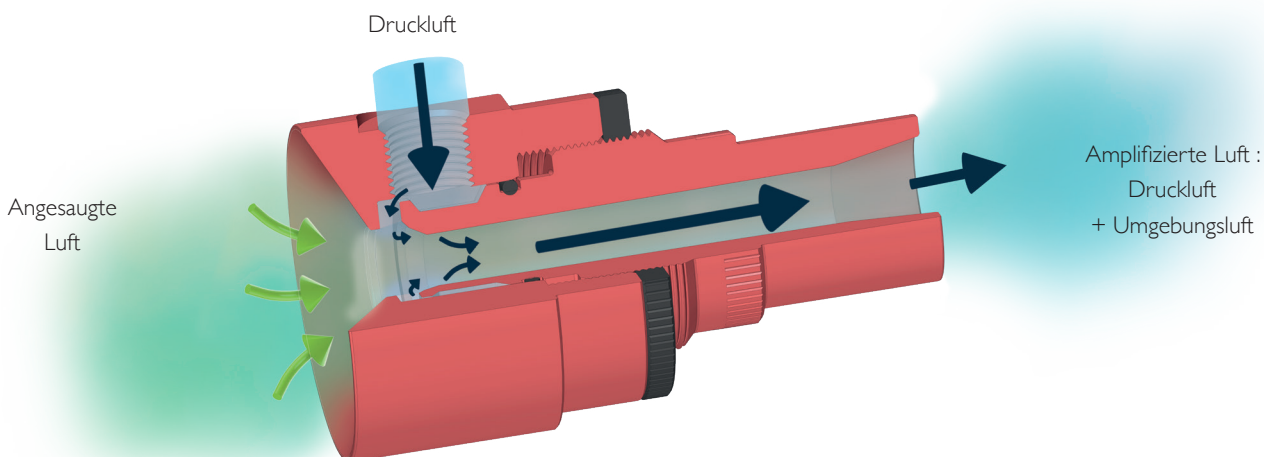

Luftverstärker



REFERENZ	Druck (bar)	Luftverbrauch (l/min)	Geräuschpegel (dB)	Ange-saugte Umge-bungsluft (l/min)	Ampli-fizierte ange-saugte Luft (l/min)	An-schluss	Durch-messer	Ge-wicht (g)	Verwen-dungs tempe-ratur
AA 004	6	550	87,5	790	3600	G1/8" Buchse	9,6 mm	Aluminium : 106 Edelstahl 316L : 315	Aluminium : 115°C Edelstahl 316L : 250°C
AA 008		950	85	2860	5000	G1/4" Buchse	21 mm	Aluminium : 180 Edelstahl 316L : 529	Aluminium : 115°C Edelstahl 316L : 250°C
AA 015		1400	87	3300	13960	G3/8" Buchse	41 mm	Aluminium : 380 Edelstahl 316L : 1115	Aluminium : 115°C Edelstahl 316L : 250°C
AA 025		2000	90	3350	28670	G3/8" Buchse	57 mm	Aluminium : 550 Edelstahl 316L : 1615	Aluminium : 115°C Edelstahl 316L : 250°C
AA 030		2100	93	3350	49230	G1/2" Buchse	76 mm	Aluminium : 1234 Edelstahl 316L : 3627	Aluminium : 115°C Edelstahl 316L : 250°C

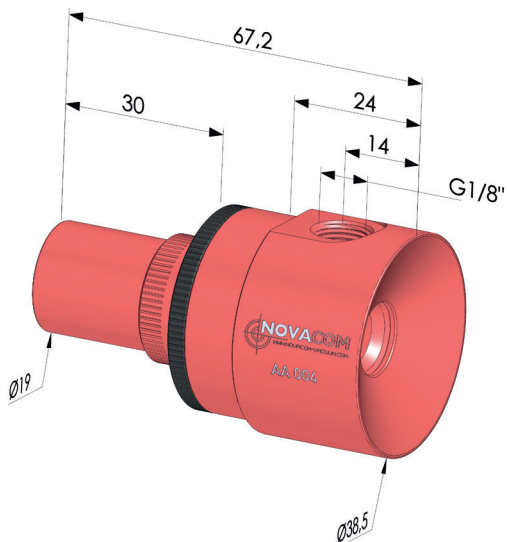

AA 004 ■ Eloxiertes Aluminium
AA 004 ACI ■ Edelstahl 316L

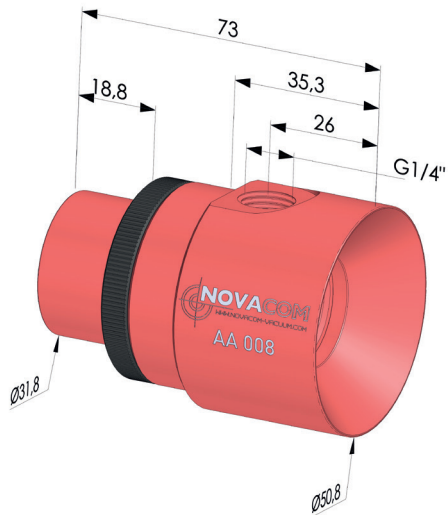

AA 008 ■ Eloxiertes Aluminium
AA 008 ACI ■ Edelstahl 316L

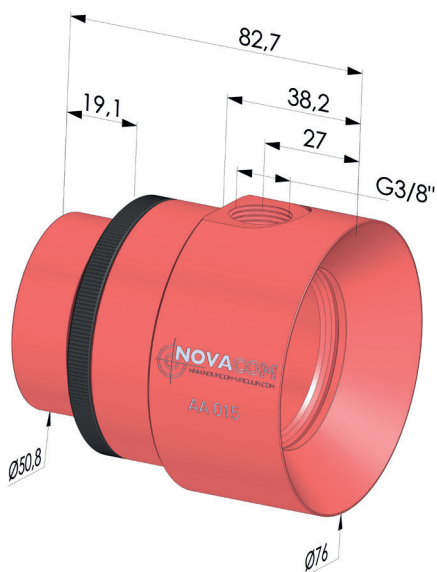

AA 015 ■ Eloxiertes Aluminium
AA 015 ACI ■ Edelstahl 316L

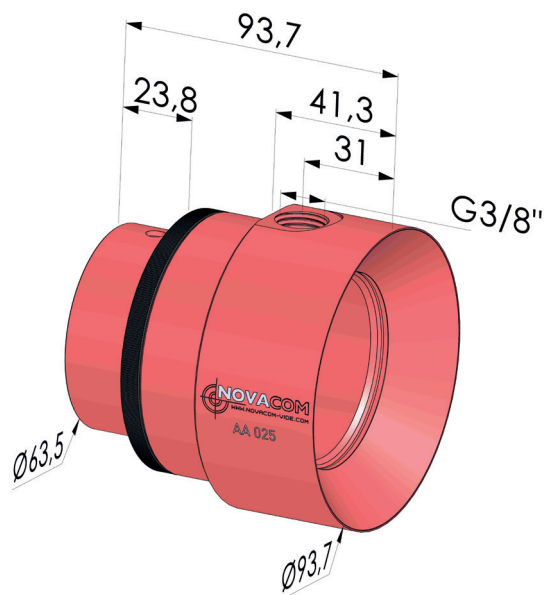

AA 025 ■ Eloxiertes Aluminium
AA 025 ACI ■ Edelstahl 316L



AA 030 ■ Eloxiertes Aluminium
AA 030 ACI ■ Edelstahl 316L

Luftverstärker mit Gelenkschlauch



Der **Luftverstärker der Serie AA 015 TO** von **NOVACOM** wurde entwickelt, um Saug- und Blasanwendungen effizienter und flexibler zu gestalten. Ausgestattet mit einem **360° schwenkbaren Gelenkschlauch** ermöglicht er eine präzise Ausrichtung des Luft- oder Saugluftstroms – genau dort, wo er benötigt wird, und das ohne Leistungsverlust.

Der konstante Innendurchmesser des Schlauchs sorgt dabei für einen stabilen Durchfluss, selbst wenn der Schlauch gekrümmt oder neu positioniert wird. Die Verwendung eines Gelenkschlauchs bietet in industriellen Umgebungen zahlreiche Vorteile:

An **Schweißarbeitsplätzen** kann der Luftstrom gezielt auf die Rauchquelle gelenkt werden, um Luftqualität und Arbeitssicherheit deutlich zu verbessern.

In Bearbeitungswerkstätten passt sich der Schlauch flexibel an Bereiche mit feinem Staub an und hält einen konstanten Saugluftstrom aufrecht – auch bei wechselnden Arbeitsbedingungen.

Ebenso eignet sich das System ideal für **gezielte Blasanwendungen**, etwa zum Entfernen von Rückständen vor dem Verpacken oder zum Kühlen empfindlicher Oberflächen.

Diese durchdachte Konfiguration verbessert die **Ergonomie** und die **Bedienfreundlichkeit** im täglichen Einsatz und reduziert gleichzeitig die Rüst- und Einstellzeiten. Ohne elektrische oder bewegliche Teile bietet der **Luftverstärker mit Gelenkschlauch** eine **einfach zu integrierende, wirtschaftliche und zuverlässige Lösung** für eine Vielzahl industrieller Anwendungen.

REFERENZ	Druck (bar)	Luftverbrauch (l/min)	Geräuschpegel (dB)	Ange-saugte Umgebungs-luft (l/min)	Amplifizierte ange-saugte Luft (l/min)	An-schluss	Durch-messer	Ge-wicht (g)	Verwen-dungs-tempe-ratur
AA 015 TO	6	1400	87	3300	13960	G1/8" Buchse	9,6 mm	Aluminium : 519	Aluminium : 65°C

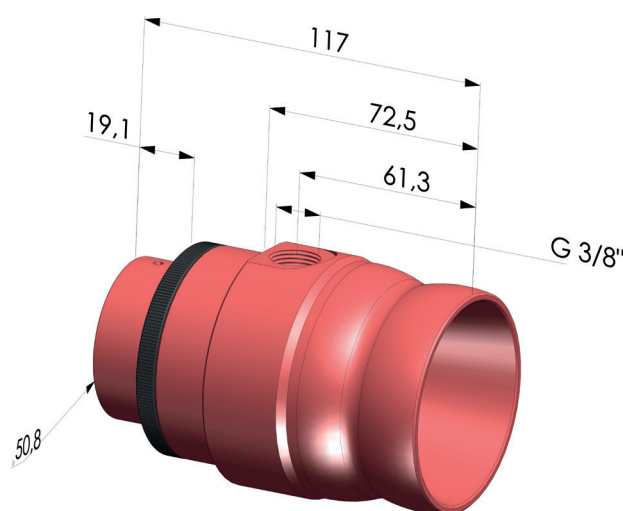

AA 015 TO ■ Eloxiertes Aluminium
Gewicht : 519 g

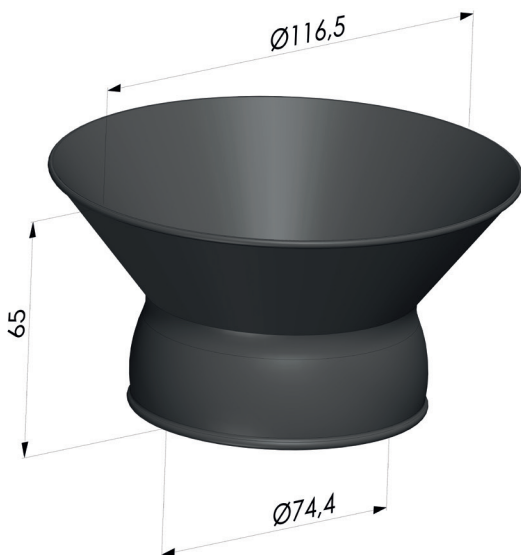
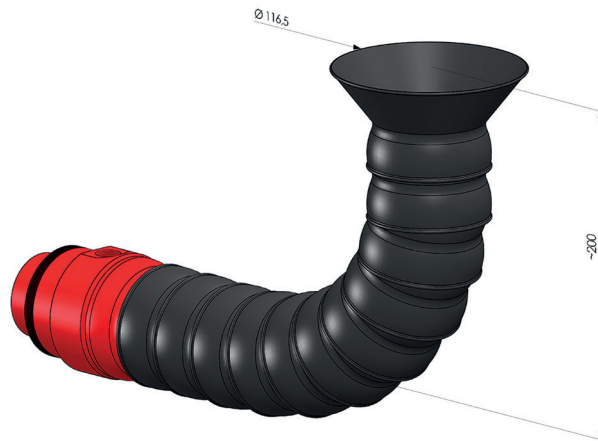

AA 015 TUB BRON ■ Polyoxymethylen
Gewicht : 54 g

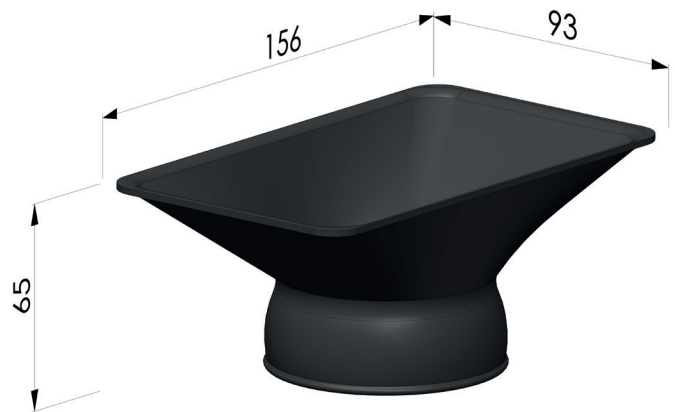

AA 015 TUB BREC ■ Polyoxymethylen
Gewicht : 41 g

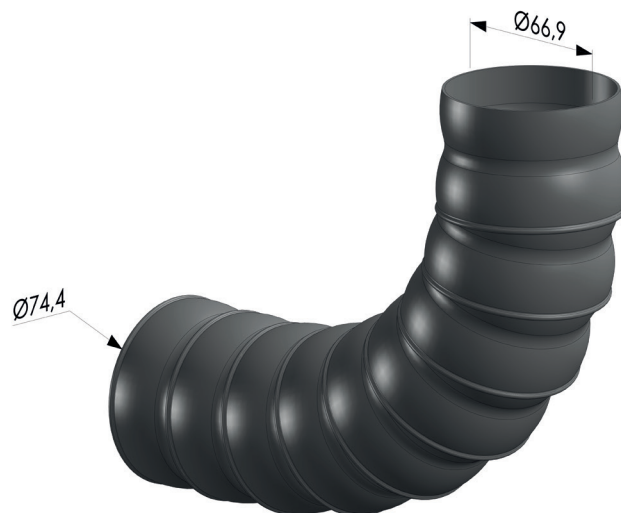

AA 015 TUB ■ Polyoxymethylen
Gewicht : 220 g

Zubehör für Luftverstärker

REDUZIERUNGEN FÜR LUFTVERSTÄRKER –EINFACH, SCHNELL UND PRÄZISE VERBUNDEN

NOVACOM-Reduzierungen ermöglichen den unkomplizierten Anschluss von **Luftverstärkern** an bestehende Rohrleitungen. Sie sorgen für einen präzisen und sauberen Übergang zwischen unterschiedlichen Rohrdurchmessern – ohne Einbußen bei Leistung oder Effizienz. Diese Verbindungselemente kommen in **Blas-** oder **pneumatischen Fördersystemen** zum Einsatz und erleichtern die nahtlose Integration der NOVACOM-Luftverstärker in industrielle Netzwerke.

Einsatz und erleichtern die nahtlose Integration der NOVACOM-Luftverstärker in industrielle Netzwerke.

Erhältlich in verschiedenen Größen und Materialien – etwa **Aluminium** oder **Edelstahl** – gewährleisten sie eine **schnelle, sichere und langlebige Montage**.

So bieten die Reduzierungen eine verlässliche Lösung, um Produktionslinien effizient zu optimieren und Installationsprozesse deutlich zu vereinfachen.

REFERENZ	Kompatibel	Material	Gewicht (g)
RED AA 008	AA 008	Eloxiertes Aluminium	69
		Edelstahl 316L	205
RED AA 015	AA 0015	Eloxiertes Aluminium	121
RED AA 025	AA 025	Eloxiertes Aluminium	168
RED AA 030	AA 030	Eloxiertes Aluminium	353

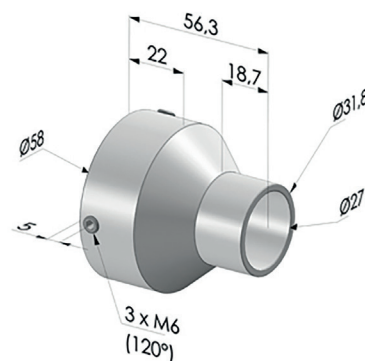

RED AA 008 ■ Eloxiertes Aluminium
RED AA 008 ACI ■ Edelstahl 316L

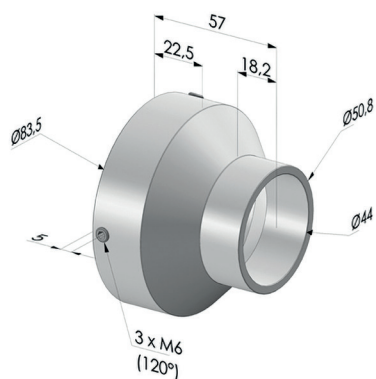

RED AA 015 ■ Eloxiertes Aluminium

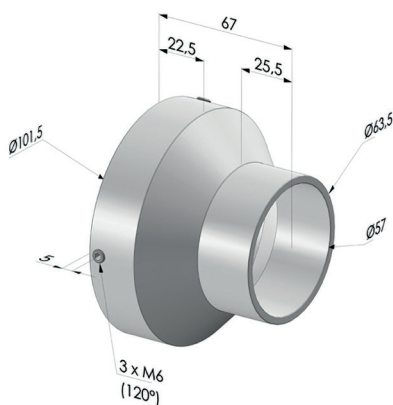

RED AA 025 ■ Eloxiertes Aluminium

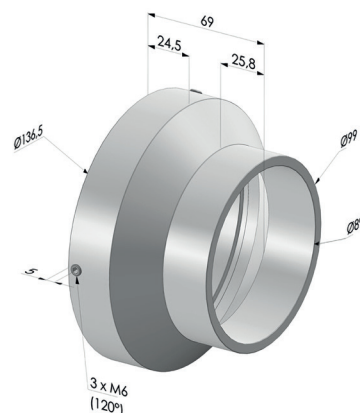

RED AA 030 ■ Eloxiertes Aluminium

REFERENZ	Kompatibel	Material	Gewicht (g)
BRIDE AA 004	AA 004	Eloxiertes Aluminium	6,3
BRIDE AA 004 ACI	AA 004 ACI	Edelstahl 316L	18,6
BRIDE AA 008	AA 008	Eloxiertes Aluminium	10
BRIDE AA 008 ACI	AA 008 ACI	Edelstahl 316L	33
BRIDE AA 015	AA 0015 AA 0015 TO	Eloxiertes Aluminium	20
BRIDE AA 015 ACI	AA 0015 ACI	Edelstahl 316L	57
BRIDE AA 025	AA 025	Eloxiertes Aluminium	25
BRIDE AA 025 ACI	AA 025 ACI	Edelstahl 316L	60,2
BRIDE AA 025	AA 025	Eloxiertes Aluminium	25
BRIDE AA 030 ACI	AA 030 ACI	Edelstahl 316L	92,8

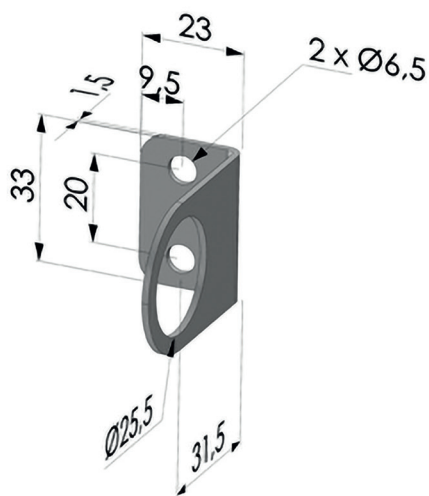

BRIDE AA 004 ■ Eloxiertes Aluminium
BRIDE AA 004 ACI ■ Edelstahl 316L

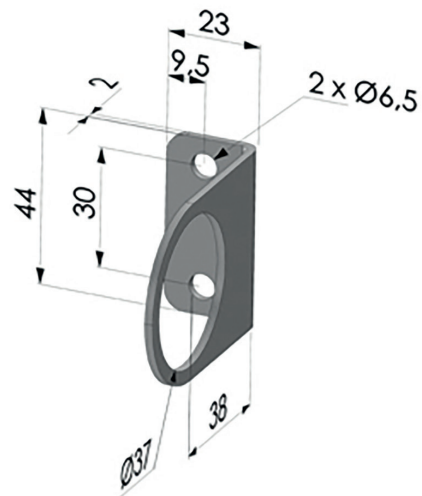

BRIDE AA 008 ■ Eloxiertes Aluminium
BRIDE AA 008 ACI ■ Edelstahl 316L

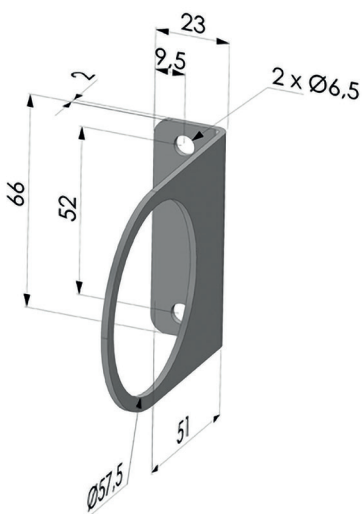

BRIDE AA 015 ■ Eloxiertes Aluminium
BRIDE AA 015 ACI ■ Edelstahl 316L

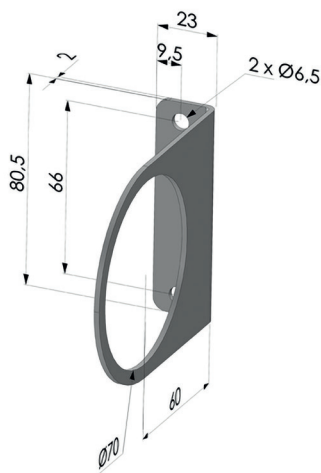

BRIDE AA 025 ■ Eloxiertes Aluminium
BRIDE AA 025 ACI ■ Edelstahl 316 L

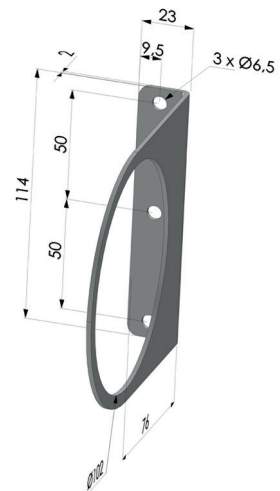

BRIDE AA 025 ■ Eloxiertes Aluminium
BRIDE AA 025 ACI ■ Edelstahl 316L

Luftverstärker Candas-Sonde

BESCHREIBUNG

Das Absaugsystem der Serie CANDAS funktioniert wie ein einfacher pneumatischer Förderer und eignet sich sowohl für lange als auch für kurze Strecken. Es benötigt keinerlei elektrische Energie – auch keine Steuer- oder Regelorgane. Über ein Druckventil lässt sich der Förderstrom bis zu einem Wert von 5 kg pro Minute regulieren. Das Ladesystem kommt vollständig ohne Füllstandssensoren aus.

HIGHLIGHTS

- Sehr einfache und schnelle Reinigung (ermöglicht einen mühelosen Materialwechsel)
- Keine Ausfälle oder Stillstandszeiten
- Sehr schnelle Inbetriebnahme
- Handlich und wartungsfrei
- Förderkapazität von 0 bis 5 kg/min für Förderstrecken über mehrere Meter
- Komplettes System mit Absperrventil, Rohr und Schlauch, 180°-Auslassöffnung
- Rohrdurchmesser: Ø 38 mm
- Länge: 3 m
- Lebensmittelechtes PVC



PRINZIPISSKIZZE DES LUFTVERSTÄRKERS

EINSATZBEREICHE

- Kunststoffverarbeitung
- Lebensmittelindustrie
- Kosmetik
- Pharma/Chemie

ANWENDUNGEN

- Transport von Pulvern, Granulaten, Kugeln, Spänen, ...

PRINZIPISSCHEMA DER FLACHSTRAHLDÜSE

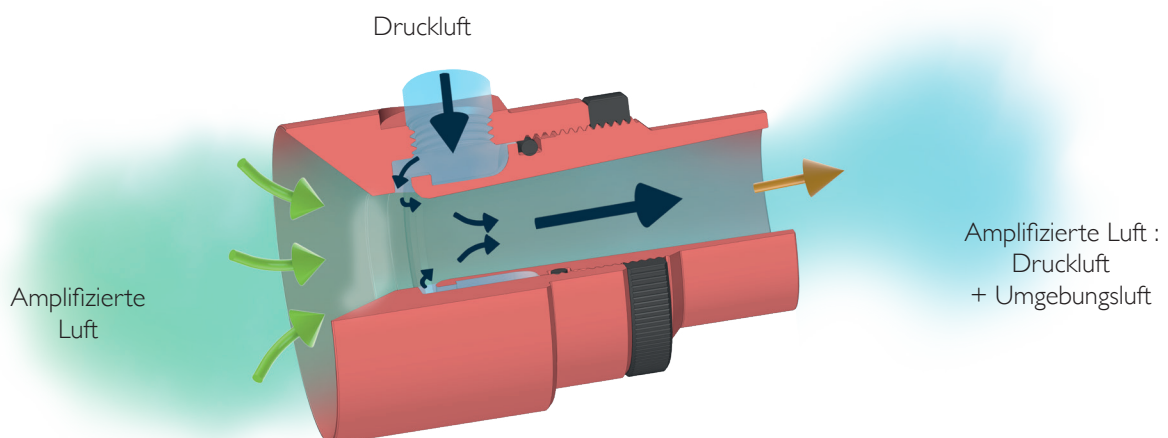

Dieses **pneumatische Fördersystem** wurde speziell für den einfachen und effizienten Transport von **Kunststoffgranulaten** entwickelt. Kompakt, leicht und schnell zu installieren, lässt es sich direkt auf Spritzgießmaschinen montieren und eignet sich gleichermaßen für kurze wie längere Förderstrecken. Als vollständig **autonomes System** arbeitet es komplett ohne elektrische Energie – weder für den Betrieb noch für Steuer- oder Überwachungselemente ist Strom erforderlich. Ein integrierter **Druckregler** ermöglicht die präzise Einstellung der Fördermenge auf bis zu 5 kg pro Minute, je nach Prozessanforderung. Diese Regulierung gewährleistet eine gleichmäßige Materialzufuhr und optimiert gleichzeitig den **Druckluftverbrauch** (ca. 950 l/min bei 6 bar).

Einer der größten Vorteile dieses Systems ist seine **einfache Handhabung**: Die Inbetriebnahme erfolgt unmittelbar, ohne komplizierte Einstellungen oder aufwendige Installationsarbeiten.

Die **schnelle Reinigung** erleichtert Materialwechsel und minimiert Produktionsunterbrechungen.

Robust konstruiert und **frei von Verschleißteilen**, arbeitet das System wartungsfrei und eliminiert Stillstandsrisiken nahezu vollständig.

Das Fördersystem wird **komplett montagefertig** geliefert – inklusive **Absperrventil, Ausstoßrohr*, Schlauch und 180°-Auslassöffnung**. Die Standardlänge beträgt 3 Meter; Sonderlängen sind auf Anfrage verfügbar.

Damit bietet dieses pneumatische Fördersystem eine **wirtschaftliche, praxisnahe und langlebige Lösung** für die zuverlässige Versorgung von Produktionsmaschinen mit Kunststoffgranulaten.

REFERENZ	Druck (bar)	Luftverbrauch (l/min)	Geräuschpegel (dB)	Umgebungsluft angesaugt (l/min)	Verstärkter Luftausstoß (l/min)	Anschluss	Durchmesser	Gewicht (g)	Max. Verwendungstemperatur
CANDAS 008 ACI 316L	6	950	85	2860	5000	Buchse G1/4"	21 mm	Inox 316L : 3175	Inox 316L : 80°C

*Rohr ø 38 mm, Länge 3 m, lebensmittelechtes PVC

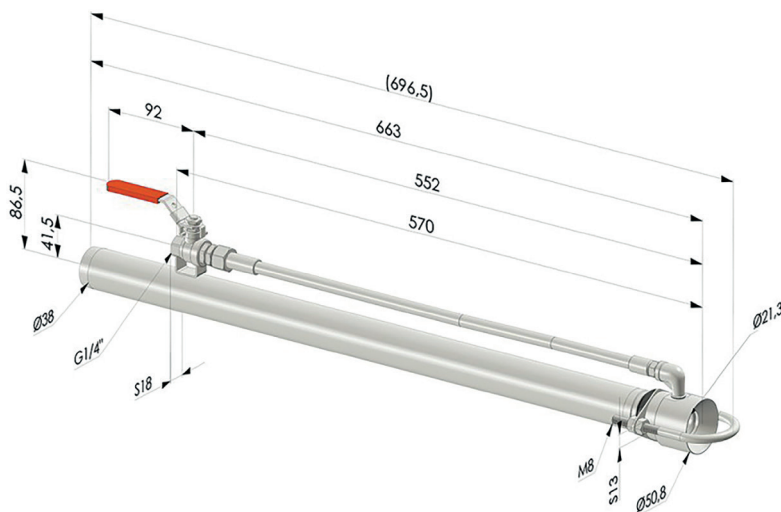

CANDAS 008 ACI 316L ■ Edelstahl 316L

Maßgeschneiderte Entwicklung in F&E

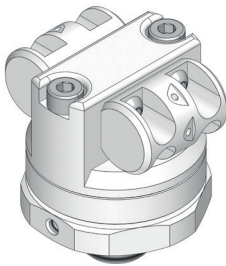

ROTATIONSBLASDÜSEN

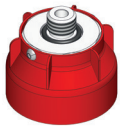

Schutzgehäuse

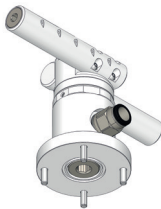

Halterung

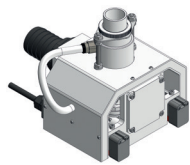

Rotierender Saug-
und Ionisationsverteiler

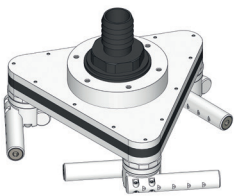

Rotierender Verteiler

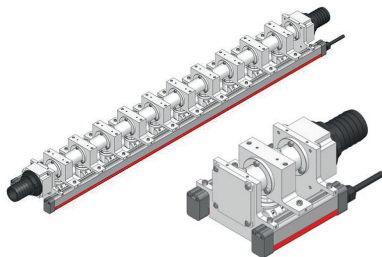

Rotierender Ionisationsverteiler

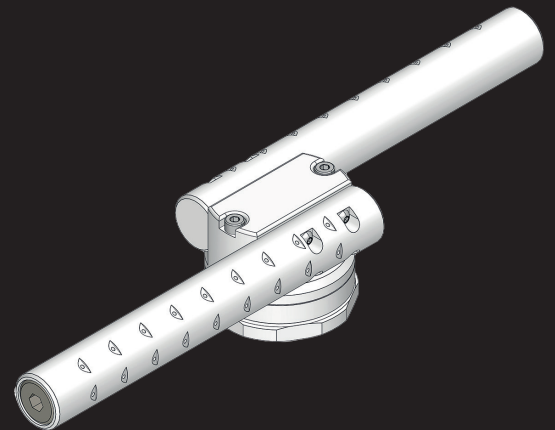

NOVACOM PASST SICH IHREN BEDÜRFNISSEN AN, UM SPEZIFISCHE BAUTEILE ZU FERTIGEN.

Die rotierenden NOVACOM-Düsen wurden entwickelt, um die Anforderungen industrieller Prozesse zu erfüllen, die eine **leistungsstarke Reinigung, Trocknung oder Entstaubung** erfordern. Ihr innovatives, durch Druckluft angetriebenes System sorgt für eine automatische Rotation und eine gleichmäßige Abdeckung der Oberflächen dank **Flachstrahldüsen**.

Gefertigt aus robusten Materialien bieten sie maximale Effizienz auch bei komplexen Teilen und halten extremen industriellen Bedingungen stand.

Besonders in **Sägewerken**, der **Elektronikfertigung** oder bei der Tankreinigung eingesetzt, entfernen sie Staub und Rückstände effektiv, verbessern die Produktqualität und schützen die **Gesundheit der Bediener**.

Sie sind leicht zu integrieren, mit verschiedenen Druckluftdrücken kompatibel und garantieren Zuverlässigkeit, geringen Wartungsaufwand sowie erhebliche **Einsparungen beim Druckluftverbrauch**.



BLASKASTEN JD

Das **JD-Projekt** veranschaulicht das Know-how von NOVACOM in der Entwicklung **maßgeschneiderter Blaslösungen** für **anspruchsvolle Industrieumgebungen**. Ziel war es, ein System zu entwickeln, das Zylinderköpfe von Traktoren effizient von Schneidölen und Spänen reinigt – unter Einhaltung der **strengen Produktionsvorgaben**.

Zu diesem Zweck entwarf unser Konstruktionsbüro ein Blasgehäuse, das sich perfekt in den bestehenden Prozess integriert, kombiniert mit einer **Blasleiste**, die **Späne zurückhält** und eine Verschmutzung der Fertigungslinie verhindert.

Die **Blasdüsen**, sorgfältig aus unseren Reihen von Flach-, Rund- oder Sparstrahldüsen ausgewählt, wurden strategisch positioniert, um kritische Bereiche gezielt zu reinigen und eine optimale Effizienz zu gewährleisten.

Das Projekt wurde von unserem technischen und kaufmännischen Team von Anfang bis Ende begleitet. Durch den ständigen Austausch mit dem Kunden entstand eine Lösung, die perfekt auf seine Anforderungen abgestimmt ist.

Diese Partnerschaft zeigt erneut die **Fähigkeit von NOVACOM**, innovative, zuverlässige und an die **Produktionsrealität seiner Kunden angepasste Anlagen** zu entwickeln.

WEITERE MASSGESCHNEIDERTE PROJEKTE IN ENTWICKLUNG

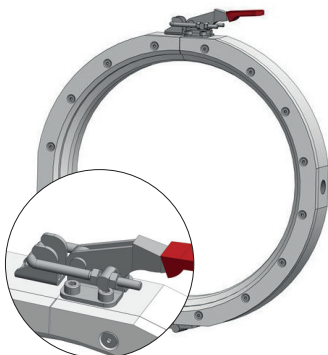

RAC-2 250

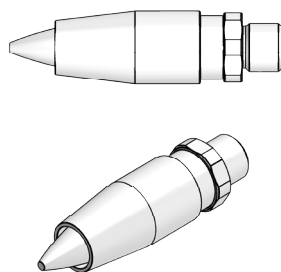

BS 14 R

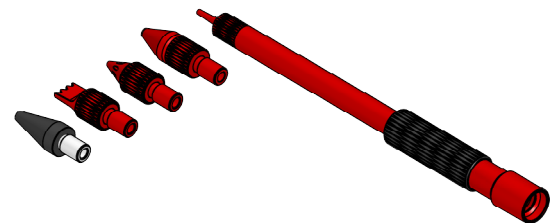

STY SOU

**> FÜR WEITERE INFORMATIONEN UND TECHNISCHE DETAILS,
KONTAKTIEREN SIE BITTE UNSER KONSTRUKTIONSBÜRO UND UNSERE
SPEZIALISIERTEN TECHNIKER UNTER DER ADRESSE : INFO@NOVACOM-GRP.COM**

NOVACOM IN GANZ EUROPA

Unsere Experten stehen bereit, um Ihre Anfragen schnellstmöglich zu beantworten – unabhängig davon, ob Sie sich in Frankreich oder irgendwo in Europa befinden.

Frankreich

Z.A. de Sars et Rosières
30, rue de l'épau
59230 Rosult - Frankreich
Tel.: +33 (0)3 27 30 53 53
USt-IdNr.: FR57 381 120 484
contact@novacom-vidé.com

Deutschland

NOVACOM GmbH
Konrad-Adenauer Ufer 71
50668 Köln - Deutschland
Tel.: +49 221 677 838 519
USt-IdNr.: DE296 973 503
info@novacom-grp.com

Italien

Bologna
Tel.: +33 (0)3 27 30 53 53
info@novacom-grp.com

Spanien

Barcelona
Tel.: +33 (0)3 27 30 53 53
info@novacom-grp.com

Finden Sie uns auf 



