

#### TECHNISCHE INFORMATIONEN

<b>Sortiment :</b>	Sauggreifer
<b>Kategorie :</b>	Flach
<b>Serie :</b>	370P
<b>Höhe :</b>	22
<b>Form :</b>	Flach
<b>Lippendurchmesser :</b>	25 mm
<b>Rohrinnendurchmesser :</b>	11 mm
<b>Balgen :</b>	0.5 Faltenbalg
<b>Aussendurchmesser :</b>	25 mm
<b>Horizontalkraft :</b>	22 N
<b>Vertikalkraft :</b>	11 N
<b>Federweg :</b>	1 mm

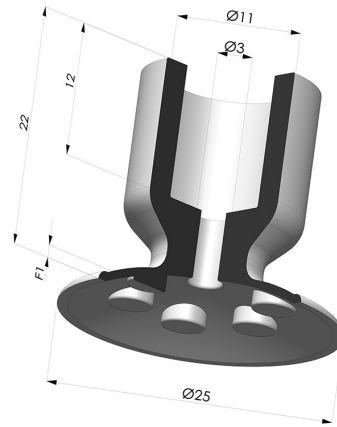

#### Varianten:



Variantenreferenz:

**370 P 25TPU A**

- Farbe: Transluzent
- Materiale: Polyurethan
- Shore-Härte: SH70