

**TECHNISCHE INFORMATIONEN**

<b>Sortiment :</b>	Sauggreifer
<b>Kategorie :</b>	Ovale
<b>Serie :</b>	4Pa
<b>Höhe :</b>	79
<b>Form :</b>	Oval
<b>Länge :</b>	185 mm
<b>Breite :</b>	121 mm
<b>Rohrinnendurchmesser :</b>	40x32 mm
<b>Balgen :</b>	1,5 Falten
<b>Horizontalkraft :</b>	1024 N
<b>Vertikalkraft :</b>	512 N
<b>Volume :</b>	722.27 cm <sup>3</sup>
<b>Massen :</b>	138.6 g
<b>Federweg :</b>	51 mm

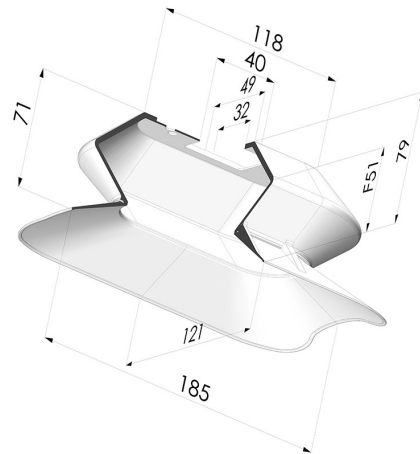

**Varianten:**





Variantenreferenz:

**4PA19012565SLBLEUA**

- Farbe: Blau (Lebensmittels zertifikat)
- Materiale: Silikon

**Werkstoffleitfaden:**

	Material	Code	Temperatur beständigkeit (°C)	Flexibilität	Abrieb festigkeit	UV/Witterungs beständigkeit	Öbeständigkeit	Lebensmittel verträglichkeit	Migrationstest
	Silikon Blau (Lebensmittels zertifikat)	SLBLEU	-60/+250	✓✓✓	✗	✓✓✓	✗		A, B, D2

Anfragen nach FDA- und/oder EG-Bescheinigungen müssen UNBEDINGT bei der Bestellung erfolgen. Eine nachträgliche Anfrage verursacht zusätzliche Kosten. Um den Erwartungen unserer Industriekunden gerecht zu werden, bietet NOVACOM die größte Auswahl an Elastomer- und Thermoplast-Werkstoffen. Wir können auch neue Werkstoffe nach einem präzisen Lastenheft entwickeln, um spezielle Anwendungen unserer Kunden zu lösen.

 Hervorragend | 
  Gut | 
  Gering | 
  Schlecht | 
  Nicht empfohlen

\*Eine FDA- und/oder EG-Bescheinigung kann für verschiedene Referenzen bei der Bestellung angefragt werden; bitte kontaktieren Sie uns.

\*\* Lebensmittelkontakt-Zertifizierung: (EG) 1935/2004 - (FDA) 21 CFR 177.2600

\*\*\* Lebensmittelkontakt-Zertifizierung: (EG) 10/2011 - (FDA) 21 CFR