

#### TECHNISCHE INFORMATIONEN

<b>Balgen :</b>	2,5 Falten
<b>Federweg :</b>	20 mm
<b>Form :</b>	2,5 Falten
<b>Höhe :</b>	36
<b>Horizontalkraft :</b>	78.5 N
<b>Kategorie :</b>	Falten
<b>Lippendurchmesser :</b>	50 mm
<b>Rohrinnendurchmesser :</b>	10.5mm
<b>Serie :</b>	96B
<b>Sortiment :</b>	Sauggreifer
<b>Vertikalkraft :</b>	39 N

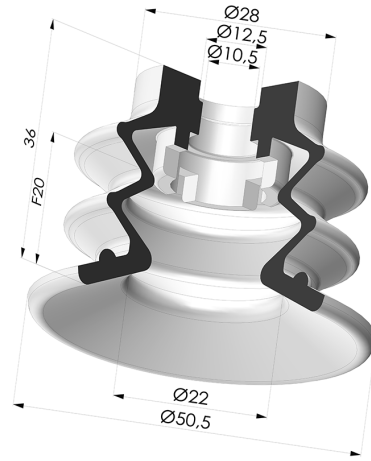

#### Varianten:



Variantenreferenz:

**96B 50PU A**

- Farbe: Grün
- Materiale: Polyurethan
- Shore-Härte: SH60

## Ähnliche Produkte:



### Abtrennbarer Halter AG 1/4G

Produktreferenz: 9G14-2



### Abtrennbarer Halter AG 1/4G - mit Filter

Produktreferenz: 9G14-2-F



### Abtrennbarer Halter AG 1/4G - mit Düse

Produktreferenz: 9G14-2-GIC

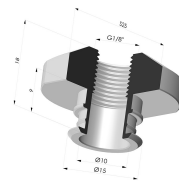

### Abtrennbarer Halter IG 1/8G

Produktreferenz: 9G18-2



### Abtrennbarer Halter IG 1/8G - mit Filter

Produktreferenz: 9G18-2-F



### Abtrennbarer Halter IG 1/8G - mit Düse

Produktreferenz: 9G18-2-GIC



### Abtrennbarer Halter IG 1/8G - mit 5 Ausgänge

Produktreferenz: 9G18-3



### Abtrennbarer Halter AG 3/8G

Produktreferenz: 9G38-2



### Abtrennbarer Halter AG 3/8G - mit Düse

Produktreferenz: 9G38-2-GIC

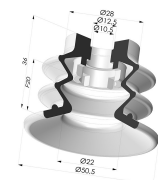

### Sauggreifer 2.5 Falten Serie 96C Ø 50MM

Produktreferenz: 96C 50-- A



### Abtrennbarer Halter AG 3/8G - mit Filter

Produktreferenz:  
9GM38-4-F



### Abtrennbarer Halter IG 3/8G - mit Filter

Produktreferenz:  
9GF38-4-F