

**TECHNISCHE INFORMATIONEN**

- Balgen :** 2,5 Falten
- Federweg :** 10 mm
- Form :** 2,5 Falten
- Hochdurchmesser :** 4.8 mm
- Höhe :** 22
- Horizontalkraft :** 32 N
- Kategorie :** Falten
- Lippendurchmesser :** 30 mm
- Massen :** 4.60 g
- Rohrinnendurchmesser :** 5 mm
- Serie :** aR VF
- Sortiment :** Sauggreifer
- Vertikalkraft :** 16 N
- Volume :** 25.1 cm<sup>3</sup>

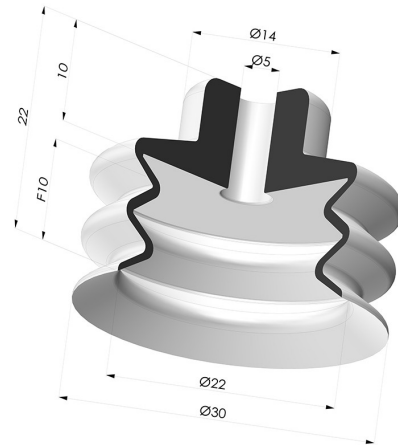

**Varianten:**

Variantenreferenz:

**AR VF 30SLT A**

- Farbe: Transluzent (Lebensmittels zertifikat)
  - Materiale: Silikon
  - Shore-Härte: SH60

**Werkstoffleitfaden:**

Material	Code	Temperatur beständigkeit (°C)	Flexibilität	Abrieb festigkeit	UV/Witterungs beständigkeit	Ölbeständigkeit	Lebensmittel verträglichkeit	Migrationstest
Silikon Transluzent (Lebensmittels zertifikat)	SLT	-60/+250	✓✓✓	✗	✓✓✓	✗	FDA ☞☞	✗

✓✓✓ Hervorragend | ✓✓ Gut | ✓ Gering | ✗ Schlecht | ✗✗ Nicht empfohlen

\*Eine FDA- und/oder EG-Bescheinigung kann für verschiedene Referenzen bei der Bestellung angefragt werden; bitte kontaktieren Sie uns.

\*\* Lebensmittelkontakt-Zertifizierung: (EG) 1935/2004 - (FDA) 21 CFR 177.2600

\*\*\* Lebensmittelkontakt-Zertifizierung: (EG) 10/2011 - (FDA) 21 CFR

Anfragen nach FDA- und/oder EG-Bescheinigungen müssen UNBEDINGT bei der Bestellung erfolgen. Eine nachträgliche Anfrage verursacht zusätzliche Kosten. Um den Erwartungen unserer Industriekunden gerecht zu werden, bietet NOVACOM die größte Auswahl an Elastomer- und Thermoplast-Werkstoffen. Wir können auch neue Werkstoffe nach einem präzisen Lastenheft entwickeln, um spezielle Anwendungen unserer Kunden zu lösen.

**Ähnliche Produkte:**

**Abtrennbarer Halter IG G1/4"**  
 Produktreferenz: B

**Abtrennbarer Halter AG G1/4"**  
 Produktreferenz: C

**Abtrennbarer Halter IG G1/8"**  
 Produktreferenz: F

**Abtrennbarer Halter AG G1/8"**  
 Produktreferenz: G