

TECHNISCHE INFORMATIONEN

- Balgen :** 0.5 Faltenbalg
- Federweg :** 6 mm
- Form :** Flach
- Höhe :** 14
- Horizontalkraft :** 32 N
- Kategorie :** Flach
- Lippendurchmesser :** 31.5
- Material :** Polyurethan
- Rohrinnendurchmesser :** 5
- Serie :** 99
- Sortiment :** Sauggreifer
- Vertikalkraft :** 16 N

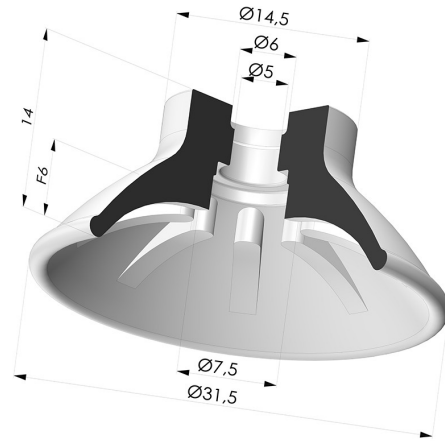

Varianten:



Variantenreferenz:

99A 30PU A

- Farbe: Rot
- Materiale: Polyurethan
- Shore-Härte: SH40



Variantenreferenz:

99B 30PU A

- Farbe: Grün
- Materiale: Polyurethan
- Shore-Härte: SH60

Ähnliche Produkte:



**Abtrennbarer Halter
IG M5**

Produktreferenz: 9PM5-2



**Abtrennbarer Halter
IG M5 - mit Filter**

Produktreferenz: 9PM5-2-F



**Abtrennbarer Halter
IG M5 - mit Düse**

Produktreferenz: 9PM5-2-GIC



**Abtrennbarer Halter
AG 1/8G - mit Filter**

Produktreferenz: 9PM18-4-F



**Abtrennbarer Halter
IG 1/8G - mit Filter**

Produktreferenz: 9PF18-4-F