

VCR-2 200 14

TECHNISCHE DATEN

EINSTUFIGER EJEKTOR

SERIE VCR-2



PRINZIPSHEMA

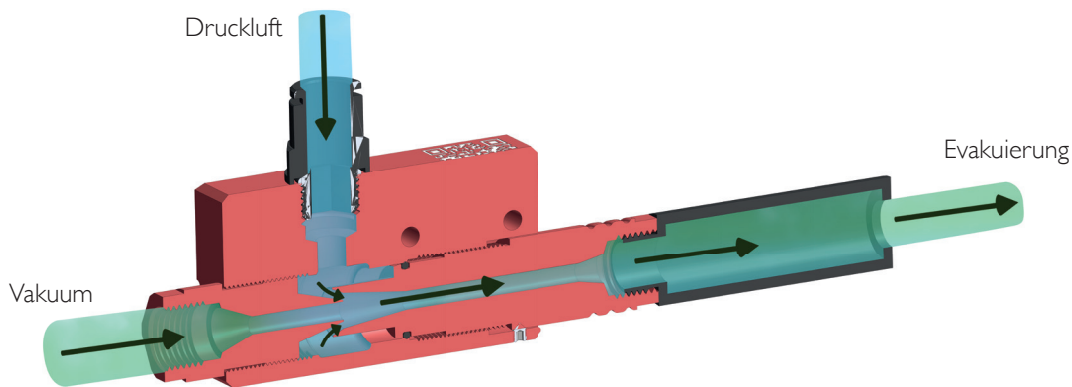

Absaugung
 BIS ZU
85%
 VAKUUM

TECHNISCHE INFORMATIONEN*

VORTEIL DER ANWENDUNG EINES EJEKTORS VCR-2 200 14*	Druck (Bar)	Luftverbrauch (NI/mn)	Geräuschpegel (dB)	Vakuumniveau (%)	Absaugung (NI/min)
	6	260	82	85	190

SPEZIFIZIERUNG DES EJEKTORS VCR-2 200 14*

- Anschluss : G1/4" IG • Gewicht : Aluminium : 214 g - Edelstahl 316L : 580g • Max.Vervendungstemperatur : 80 °C
- Max.Betriebsdruck : 7 Bar • Material : Aluminium / Edelstahl 316L, standard-Nitril-Dichtung

LUFTVERBRAUCH JE NACH DRUCK

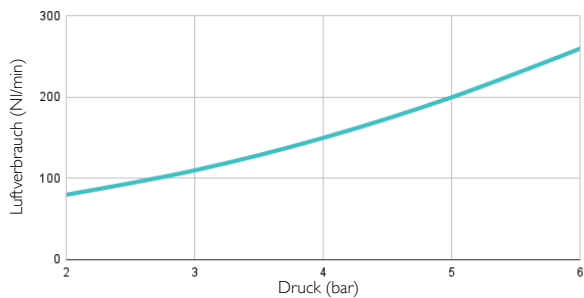

ANGESAUGTE LUFT JE NACH DRUCK

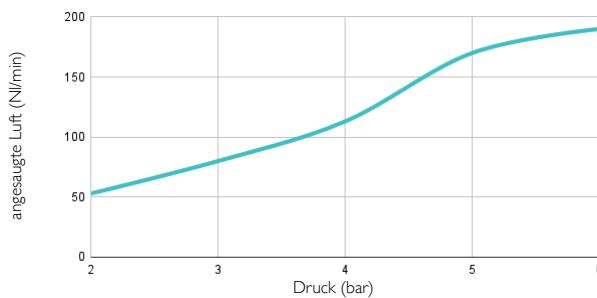

VAKUUMNIVEAU (%) JE NACH DRUCK

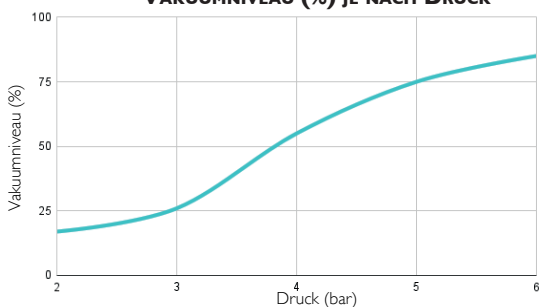

GERÄUSCHPEGEL

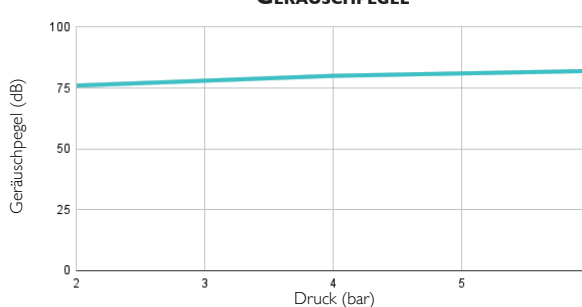

* HINWEIS: Um die optimale Leistung zu erzielen, empfehlen wir den VCR-2 200 14 mit einem Schlauch Ø8 mm zu verbinden.

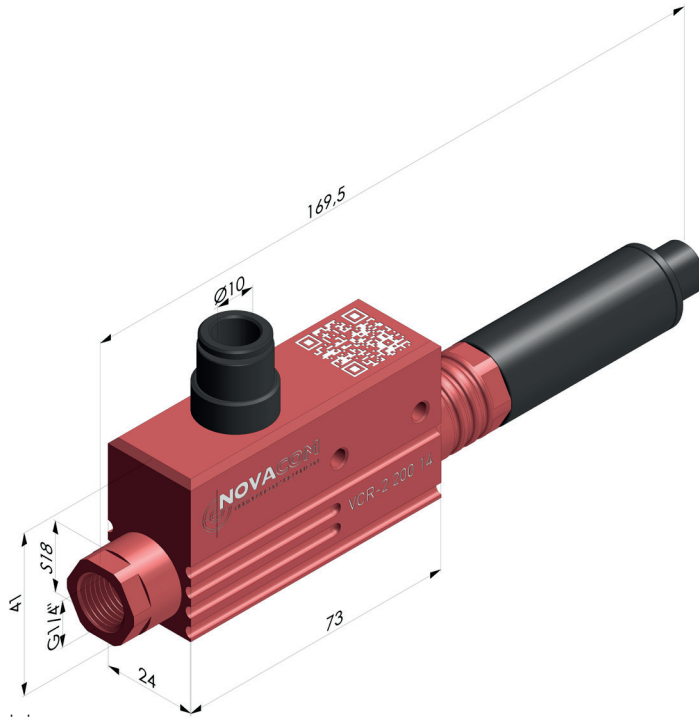

VCR-2 200 I4 ■ Aluminium
VCR-2 200 I4 ■ Edelstahl 316L