

CS 15

TECHNISCHE DATEN KALTLUFTPISTOLEN

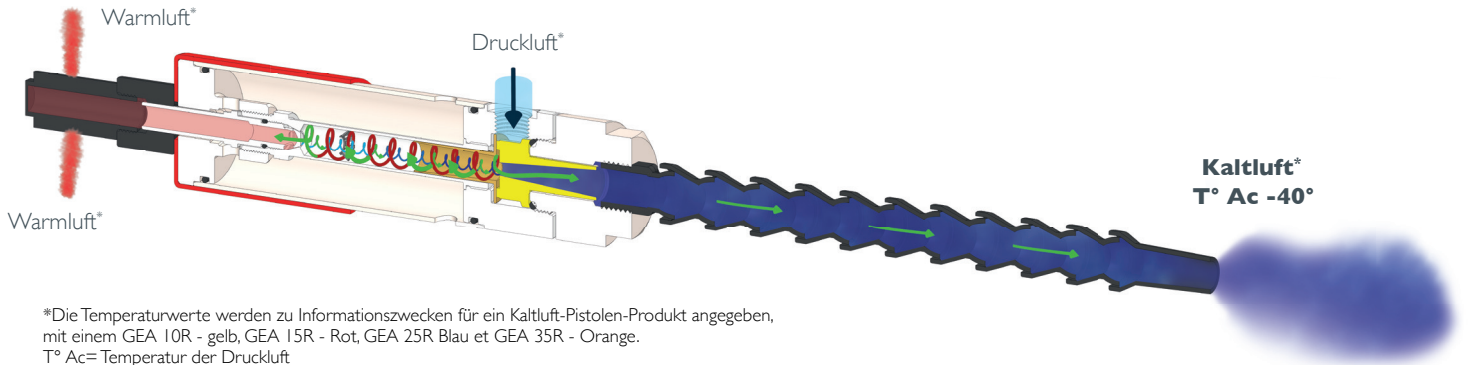

PRINZIPSCHEMA





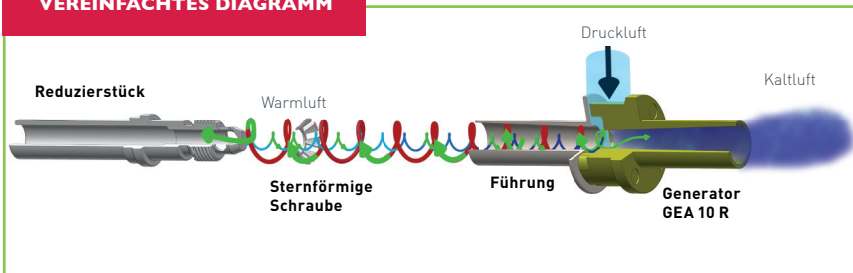

VEREINFACHTES DIAGRAMM

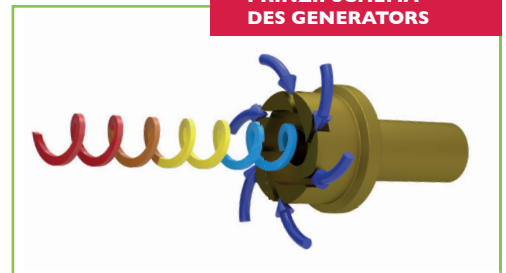

PRINZIPSCHEMA DES GENERATORS



TECHNISCHEN INFORMATIONEN

ARTIKELNUMMER	ANSCHLUSS (GAS)	GENERATOR	LUFTVERBRAUCH (L/MIN)		KÜHLUNGFÄHIGKEIT		AUSSLAFTSTROM (L/MIN)		VORTEILE	WERENDUNGS-DRUCK	MATERIAL
			6 BAR	7 BAR	(KCAL/H)**	(BTU/H)	6 BAR	7 BAR			
CS 15 R	G1/4"	GEA 10R 	430	430	95	376,99	115	152	Ein Ausgang	7 bar	Edelstahl
		GEA 15R 	495	495	135	535,72	152	170			
		GEA 25R 	587	587	440	1746,06	205	285			
GEA 35R 		786	786	720	2857,19	340	375				
CS 15 YR									Doppelausgang		Edelstahl

PNEUMATISCHEN HINWEISEN

- Druckluftdruck bei 7 Bar empfohlen

Bitte kein Winkelanschluss für die Stromversorgung Druckluft auf das Produkt verwenden, weil Sie Leistung verlieren.



Wir empfehlen ein Rohr mit innen Durchmesser 8mm für CS15 eine optimale Verwendung.

** Kilokalorie ist eine Energieeinheit, die 1000 cal entspricht. Das entspricht die Energiemenge, um die Temperatur in 1000 Litern Wasser um 1° zu senken.

GRÖSSE

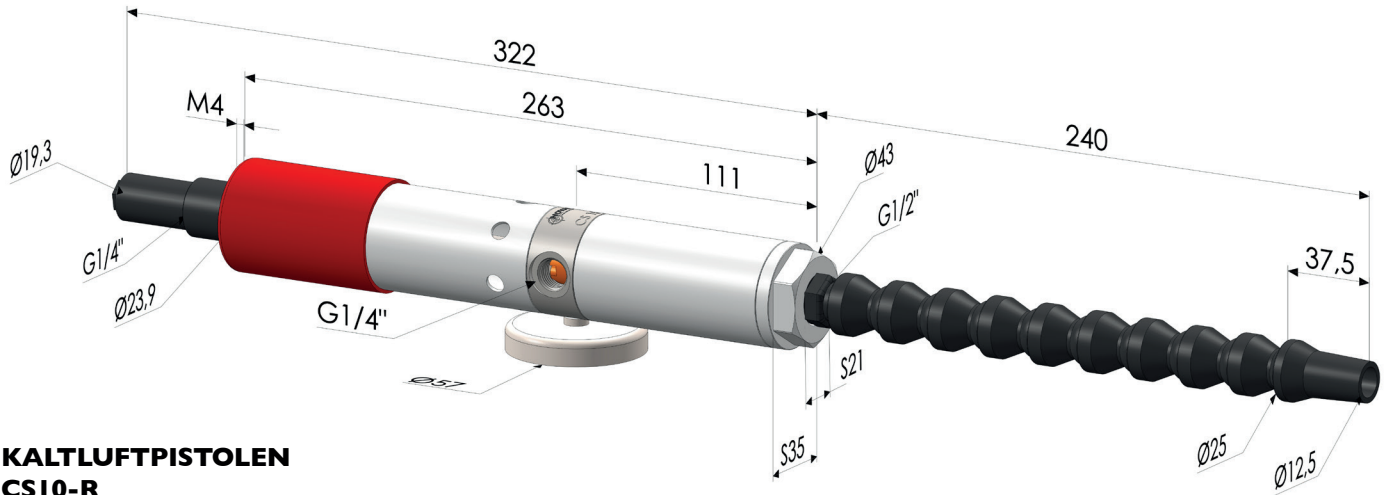

**KALTLUFTPISTOLEN
CSI0-R**

OPTIONAL

**KALTLUFTPISTOLEN
CSI0-R**

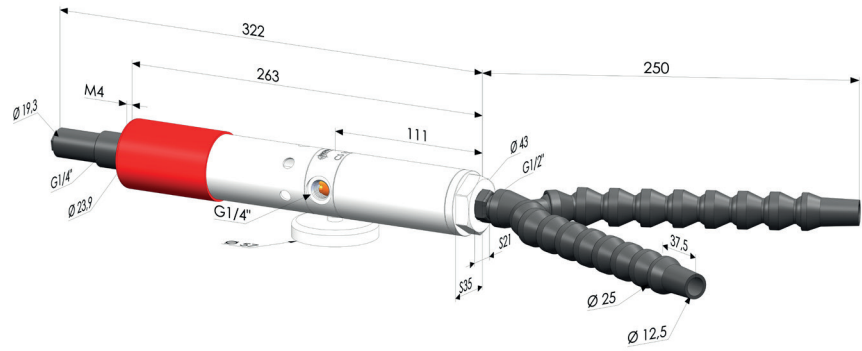

**KALTLUFTPISTOLEN
CSI0-R**

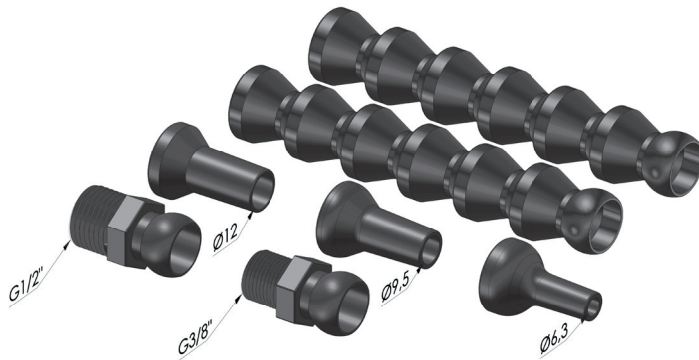
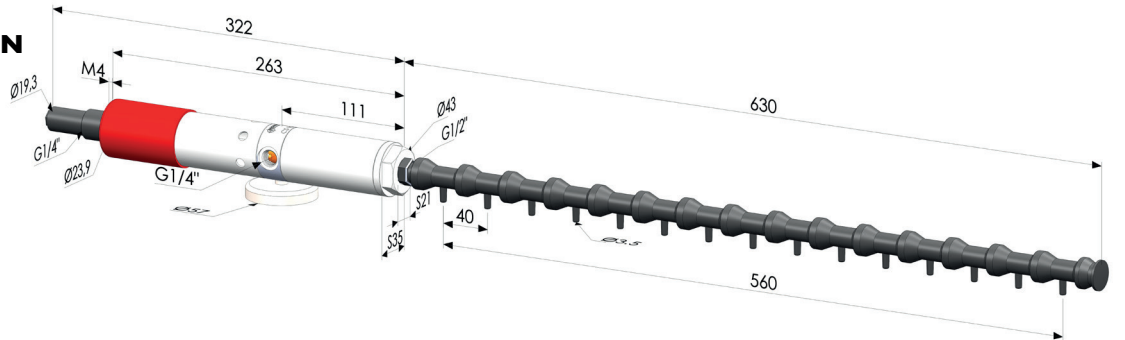

K01200 ■ POM

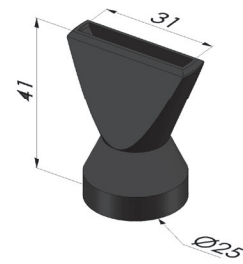

Q01200 ■ POM

MONTAGE CS15

TECHNISCHE DATEN

KALTLUFTPISTOLEN

VERFAHREN

- A** Beginnen Sie mit dem Lösen des Anschlusskopfes (kalte Luftauslassseite). Bei Schwierigkeiten verwenden Sie einen 35er Schlüssel.



- B** Entfernen Sie den Vortex-Generator sowie seinen O-Ring.

- C** Führen Sie den neuen zu installierenden Generator ein. Stellen Sie sicher, dass die Propeller des Generators in Richtung des Heißluftauslasses ausgerichtet sind.

Achten Sie darauf, den O-Ring wieder an seinen ursprünglichen Platz zu setzen, um eine perfekte Abdichtung zu gewährleisten.



- D** Nachdem der neue Generator installiert wurde, können Sie den Anschlusskopf wieder anschrauben. Stellen Sie sicher, dass er fest angezogen ist, um Luftlecks zu vermeiden.

Es ist möglich, das Ablassrad des Heißluftauslasses für eine feinere Kontrolle der Kaltluftstromtemperatur anzupassen. Je mehr das Heißluftauslassrad gelöst wird, desto kälter wird die Luft am Ausgang sein.

Testen Sie die Funktion der Kaltluftpistole, um sicherzustellen, dass der neue Generator korrekt installiert ist und die Temperatur der kalten Luft wie erwartet eingestellt werden kann. Wenn Sie bei diesem Test auf Probleme stoßen, wäre es ratsam, einen qualifizierten Techniker um Hilfe zu bitten.