

BS9 F12

TECHNISCHE DATEN

INDIREKTE RUNDSTRAHLDÜSEN



PRINZIPSCHEMA

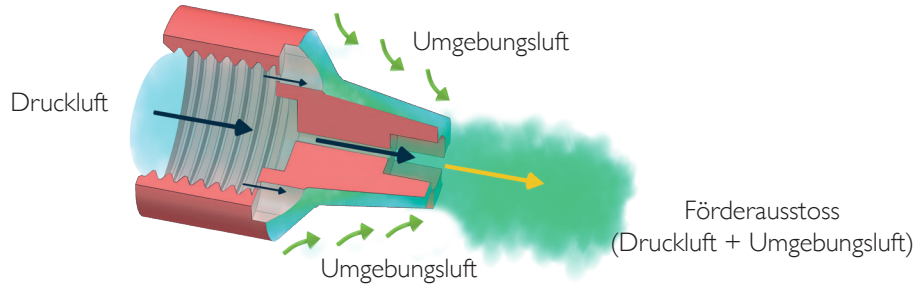

Booster
LUFTVERSTÄRKUNG BIS ZU 25/1

TECHNISCHE INFORMATIONEN

VORTEILE BEIM EINSATZ DER LUFTDÜSE BS9 F12* <small>(im Vergleich zu Offenes Rohr)</small>		Abnahme des Luftverbrauchs (%)		Lärminderung (%)		
		Bis +85%		Bis -26%		
BS9 F12 LUFTDÜSENLEISTUNG*	Druckluft (bar)	Luftverbrauch (l/min)	Blaskraft (N)		Lärmpegel (dB)	Förderausstoss (l/min)
	6	970	bei 150mm	bei 450mm	81	4720
			12,1	10,5		
VS						
OFFENES ROHR INNENDURCHMESSER 8*	Druckluft (bar)	Luftverbrauch (l/min)	Lärmpegel (dB)		Förderausstoss (l/min)	
	6	2550	110		2550	

BS9 F12 SPEZIFIZIERUNG

- **Anschluss** : G1/2" IG • **Gewicht** : Aluminium : 12g / Edelstahl 316 L : 28g
- **Max.Vervendungstemperatur** : Aluminium : 150°C / Edelstahl 316 L : 450°C • **Max.Betriebsdruck** : 10 bar

LUFTVERBRAUCH JE NACH DRUCK*

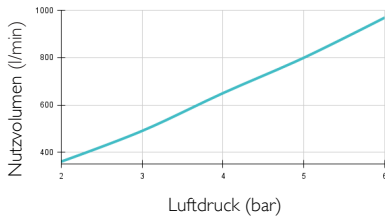

BLASKRAFT BEI 150MM JA NACH DRUCKLUFT*

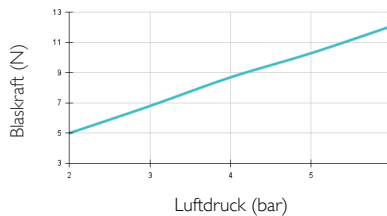

BLASKRAFT BEI 450MM JA NACH DRUCKLUFT*

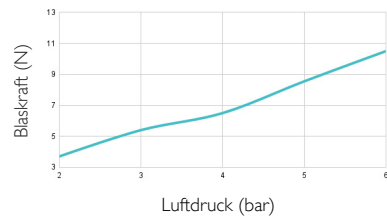

Lufteingang G 1/2"

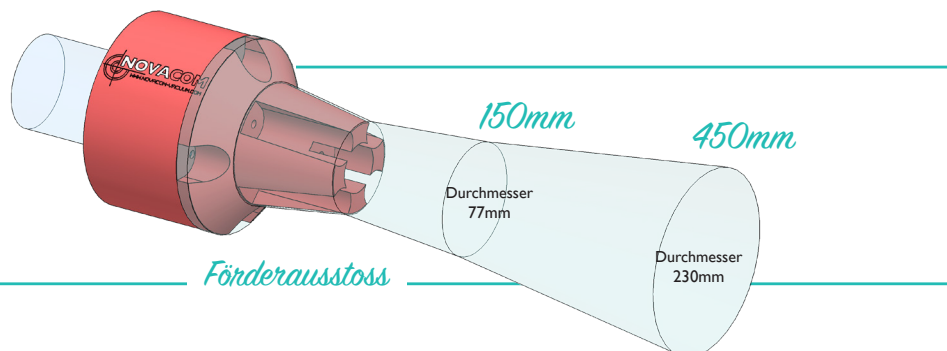

HINWEIS: Die Messungen in diesem Datenblatt wurden im Labor in einer streng kontrollierten Umgebung durchgeführt. Es ist wichtig zu beachten, dass die Bedingungen in einer realen Industrieumgebung abweichen können und dass der instabile Druck eines industriellen Kompressors zu anderen Werten als den im Labor ermittelten führen könnte. Diese Daten dienen nur zu Informationszwecken. Um die optimale Leistung der Blasdüse zu erzielen.

DIMENSIONEN

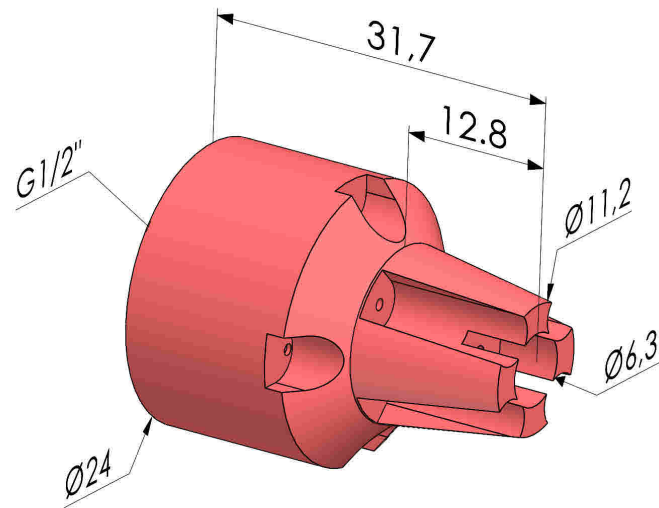

BS9 F12 ■ Eloxiertes Aluminium

BS9 F12 ACI ■ Edelstahl 316 L

Die Werte sind in MM angegeben